

Προσφορές

Κιτ συντονισμού

FASANO TOOLS

ΟΔΗΓΙΕΣ

Σε κάθε Εγχειρίδιο Χρήστη υπάρχει αλληλογραφία μεταξύ του Εργαλείου Fasano και εργαλείου OEM. Αυτό το χαρακτηριστικό αναζήτηση και χρήση του κάθε μεμονωμένο εργαλείο.

ΑΝΤΑΛΛΑΚΤΙΚΑ

Το Fasano Tools σας επιτρέπει να αγοράσετε το σύνολο που διατίθεται στον κατάλογο και τον κατάλογο επίσης μεμονωμένα εργαλεία που συνθέτουν κάθε σετ.

ΕΓΚΑΤΑΣΤΑΣΗ ΕΡΓΑΣΙΑΣ

Η ιστοσελίδα www.fasano.com χρησιμοποιήστε ένα εργαλείο γρήγορης αναζήτησης γράφοντας μόνο τα περισσότερα του αυτοκινήτου.

ΣΕ ΣΥΝΕΡΓΑΣΙΑ ΜΕ:

Autodata

It's what we know

Η Autodata δεν ευθύνεται για την κατάχρηση των τεχνικών πληροφοριών που συνοδεύουν τα προϊόντα FASANO Tools

GR - € Τιμές χωρίς ΦΠΑ

FG 192/BW1

Εξατμιστής αντλίας
έγχυσης αντλίας BMW

Κωδικός κινητήρα:
M41, M51

33,60€ **19,90€**



FG 192/BW2

Εξατμιστής αντλίας
έγχυσης αντλίας BMW

Κωδικός κινητήρα:
M47, M47TU, M57, M57TU

52,00€ **32,50€**



FG 192/BW3

Εργαλείο κλειδώματος δέντρων
BMW N47, N47S, N57

46,00€ **28,90€**

Μοντέλα:

116d; 118d; 120d; 123d;
120d/XDrive; 125d; 316d;
318d; 320d; 320d/XDrive;
520d; 525d/XDrive;
X1 sDrive18d; X1 sDrive20d;
X1 sDrive20d EfficientDynamics;
X1 XDrive18d; X1 XDrive20d; X1 XDrive23d; X3 (E83); X3 XDrive
20d; X3 XDrive18d; X3 XDrive20d; 325d; 330d; 525d; 530d;
535d/XDrive; 535d/XDrive GT; 640d/XDrive; 730d; 740d/
XDrive; X3 XDrive30d; XDrive30d; X3 XDrive35d; X5 XDrive
30d; X5 XDrive 40d; X6 XDrive30d; X6 XDrive40d

Κινητήρας: 2.0 D; 3.0 D; 1.6D

Κωδικός κινητήρα: N47 D20A/K0; N47 D20A;
N47S D20B/D/T0; N47 D20C/K1



FG 192/BW4

Κιτ ρύθμισης Κινητήρα
BMW 2.0 N47, N47S, N57 με αλυσίδα

Μοντέλα:

118D(E81/E87); 120D(E81/E82/E87);
123D(E81/E82/E87); 318D(E90/E91);
320D(E90/E91/E92); 520D(E60/E);
X3 2.0D(E83)

Κινητήρας: 2.0 D; 3.0 D; 1.6D

Κωδικός κινητήρα: D20A; D20B

149,00€ **92,50€**

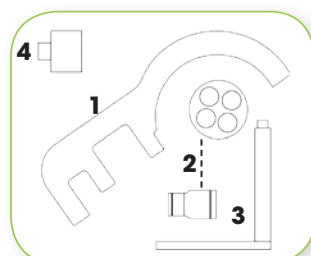

ΠΕΡΙΕΧΟΜΕΝΟ

FG 192/BW4-1 Camshaft alignment tool
FG 192/BW4-2 Crankshaft pulley turning tool
FG 192/BW4-3 Flywheel/drive plate timing pin
FG 192/BW4-4 High-pressure fuel pump sprocket removal tool

FG 192/BW4B

Εργαλείο εξισορρόπησης
άξονα κατάλληλο για BMW
(N47/N47S)

Μοντέλα:

118D(E81/E87); 120D(E81/E82/E87);
123D(E81/E82/E87); 318D(E90/E91);
320D(E90/E91/E92); 520D(E60/E);
X3 2.0D(E83)

Κινητήρας: 1.6D, 2.0D

Κωδικός κινητήρα: N47, N47S

340,00€ **209,00€**





FG 192/BW5
Κασετίνα χρονισμού για κινητήρες BMW M47/M57 LAND ROVER 2.0 - 3.0 Diesel TD4/TD6; OPEL 2.5 D

Μοντέλα:
BMW M47/M47TU: 120d, 318d, 318td Compact, 320d, 520d, X3
BMW M57/M57TU: 330d, 335d, 530d, 535d, 635d, 730d, X3, X5, X5D Turbo, X6
LAND ROVER: Freelander (Td4) 2000-2006;
Range Rover: Td6 (02-13)
VAUXHALL/OPEL: Omega-B (01-03)

Κινητήρας: 2.0; 2.5; 3.0 Diesel
Κωδικός κινητήρα: M47: 20 4D 1; M47TU: 20 4D 4 / M57: 306D1; M57: YD30T2, 204D3TD4 / M57TU: 306D2, 306D5, 306D1 / TD6: Y25DT

160,00€ **99,00€**

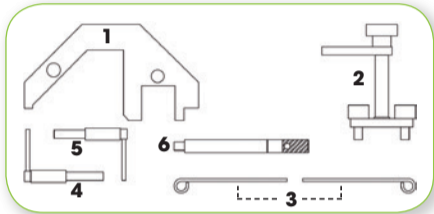

ΠΕΡΙΕΧΟΜΕΝΟ
FG 192/BW5-1 Camshaft alignment tool
FG 192/BW5-2 Camshaft locking tool
FG 192/BW5-3 Tensioner locking pins (2 pcs)
FG 192/BW5-4 Flywheel timing pin 1
FG 192/BW5-5 Flywheel timing pin 2
FG 192/BW5-6 Flywheel timing pin



FG 192/BW6
Κασετίνα χρονισμού για κινητήρες BMW N40, N45

Μοντέλα:
N40: (E46) 316i/316ti/316Ci
N45: (E81/E87) 116i; (E90) 316i

Κινητήρας: 1.6
Κωδικός κινητήρα: N40 B16A; N45TB16AC, N45B16A

450,00€ **279,00€**

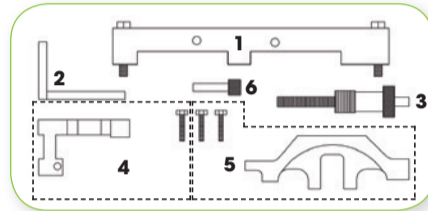

ΠΕΡΙΕΧΟΜΕΝΟ
FG 192/BW6-1 Sensor gear alignment tool
FG 192/BW6-2 Flywheel timing pin
FG 192/BW6-3 Timing chain pre-tensioning tool
FG 192/BW6-4 Camshaft alignment tool
FG 192/BW6-5 Camshaft alignment tool
FG 192/BW6-6 Camshaft alignment tool



FG 192/BW8
Κασετίνα χρονισμού για κινητήρες BMW N42, N46, N46T

Μοντέλα:
N42: (E46) 316i / 316ti / 318ti/318i
N46: (E87) 118i / 120i; (E90/E91) 318i/320i; Z4 (E85)

Κινητήρας: 1.8, 2.0
Κωδικός κινητήρα: N42 B18A; N42 B20A; N46 B18; N46 B20; N46 B20B

370,00€ **229,00€**

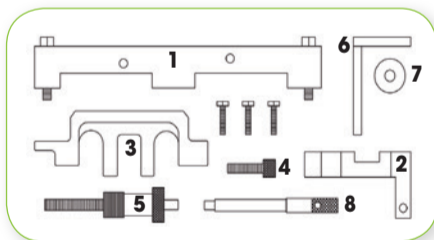

ΠΕΡΙΕΧΟΜΕΝΟ
FG 192/BW8-1 Sensor gear alignment tool
FG 192/BW8-2 Inlet camshaft alignment tool
FG 192/BW8-3 Exhaust camshaft alignment tool
FG 192/BW8-4 Camshaft alignment tool
FG 192/BW8-5 Timing chain pre-tensioning tool
FG 192/BW8-6 Flywheel timing pin 2
FG 192/BW8-7 Flywheel timing pin 1
FG 192/BW8-8 Inlet camshaft turning tool



FG 192/BW18
Κασετίνα χρονισμού για κινητήρες BMW VALVETRONIC

Μοντέλα:
N42: (E46) 316i / 316ti / 318ti/318i
N46: (E87) 118i / 120i; (E90/E91) 318i/320i; Z4 (E85)

Κινητήρας: 1.8, 2.0
Κωδικός κινητήρα: N42 B18A; N42 B20A; N46 B18; N46 B20; N46 B20B

430,00€ **269,00€**

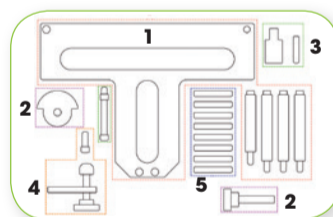

ΠΕΡΙΕΧΟΜΕΝΟ
FG 192/BW18-1 Camshaft/Carrier Bracket Mounting Fixture
FG 192/BW18-2 Inlet Camshaft Securing Tool (Front)
FG 192/BW18-3 Inlet Camshaft Securing Tool (Rear)
FG 192/BW18-4 Inlet Camshaft Securing Tool (Rear)
FG 192/BW18-5 Intermediate Lever Clamp Set (8)



FG 192/BW7
Κασετίνα χρονισμού για κινητήρες BMW N62/N73

Μοντέλα:
N62: 540i, 545i, 550i (E60/61); 645i, 650i (E63864), 735i, 740i, 745i 750i (E65/66), X5 (E53/E70)
N73: 760i (E65/66)

Κινητήρας: 3.6-4.0-4.4-4.8
Κωδικός κινητήρα: N62 B40A; N62 B44A; N62 B48B; N62 B36A; N73 B60A

325,00€ **199,00€**

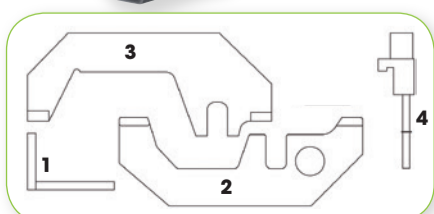

ΠΕΡΙΕΧΟΜΕΝΟ
FG 192/BW7-1 Crankshaft pulley alignment tool
FG 192/BW7-2 Inlet camshaft alignment tool
FG 192/BW7-3 Exhaust camshaft alignment tool
FG 192/BW7-4 Camshaft locking tool



FG 192/BW9
Κασετίνα χρονισμού για κινητήρες BMW N43 1.6&2.0

Μοντέλα:
116i; 118i; 120i; 316i; 318i; 320i; 520i

Κινητήρας: 1.6; 2.0
Κωδικός κινητήρα: N43 B16A/AA; N43 B16AA; N43 B20K0; N43 B20AY; N43 B20A; N43 B20AA; N43 B16AA/OO; N43 B20UO

475,00€ **295,00€**

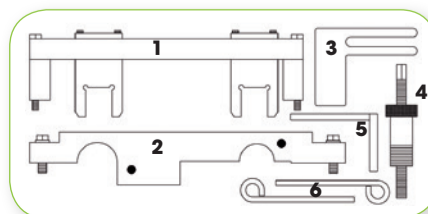

ΠΕΡΙΕΧΟΜΕΝΟ
FG 192/BW9-1 Camshaft alignment tool 1, 2, 3
FG 192/BW9-2 Camshaft position (CMP) sensor disc setting tool 1&2
FG 192/BW9-3 Balancer shaft alignment tool
FG 192/BW9-4 Timing chain pre-tensioning tool
FG 192/BW9-5 Flywheel timing pin
FG 192/BW9-6 Tensioner locking pin



FG 192/BW8B Κασετίνα χρονισμού για κινητήρες BMW N13, N18

Μοντέλα:
BMW: Serie 1 (114i; 116i; 118i);
Serie 3 (316i; 320i)
MINI: Clubman (Cooper S
(R55)); Clubman (JCW (R55));
Countryman (Cooper / Cooper
S (R60), JWC (R60));
Coupe (Cooper S / JCW (R58));
Mini (Cooper S (R56/R87);
Paceman (Cooper / JCW (R61));
Roadstar (Cooper S/JCW(R59))

Κινητήρας: 1.6 βενζίνη
Κωδικός κινητήρα: N13,
B16A (transmissão manual),
N18 B16A; N18 B16MO; N18
B16C; N18 B16A/MO; N18
B16C/TO

260,00€ **165,00€**

- ΠΕΡΙΕΧΟΜΕΝΟ**
FG 192/BW8B-1 Camshaft alignment tool + screws (3 pcs)
FG 192/BW8B-2 Crankshaft timing pin (Manual Transmission)
FG 192/BW8B-3 Timing chain pre-tensioning tool
FG 192/BW8B-4 Crankshaft timing pin

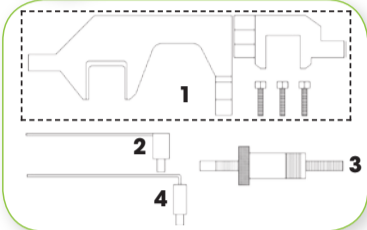

FG 192/BW8C Κασετίνα χρονισμού για κινητήρες BMW N20 e N26

Μοντέλα:
Serie 1 (125i);
Serie 3 (320i/xDrive; 328i/xDrive);
Serie 5 (520i; 528i/xDrive);
X1 (sDrive18i; sDrive20i; xDrive28i)
X3 (xDrive20i; xDrive28i);
Z4 (sDrive18i; sDrive20i; sDrive28i)

Κινητήρας: 2.0 βενζίνη
Κωδικός κινητήρα:
N20 B20A; N20 B20B/U0; N20;
N26 B20

400,00€ **249,00€**

- ΠΕΡΙΕΧΟΜΕΝΟ**
FG 192/BW8C-1 Camshaft alignment tools
FG 192/BW8C-2 Sensor gear adjusting tool
FG 192/BW8C-3 Timing chain pre-tensioning tool
FG 192/BW8C-4 Flywheel/drive plate locking tool

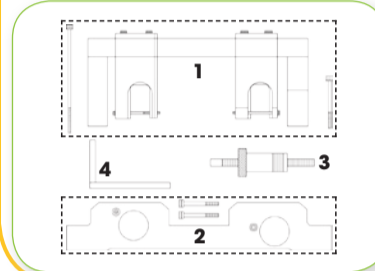

FG 192/AF4 Κασετίνα χρονισμού για κινητήρες ALFA ROMEO 1.4, 1.6, 1.8 2.0 1.4, 1.6, 1.8 2.0

Μοντέλα:
145, 146, 155, 156, 166, 147, GTV, Spider

Κινητήρας: 1.4, 1.6, 1.8, 2.0 βενζίνη
Κωδικός κινητήρα:
162.01/323.01; 322,01; 335,03;
676,01; 41,03

170,00€ **105,00€**

- ΠΕΡΙΕΧΟΜΕΝΟ**
FG 192/AF4-1 Timing belt tensioning tool
FG 192/AF4-2 Balancer shaft belt tensioning tool
FG 192/AF4-3 Camshaft locking tool (purple: 1.4 engines)
FG 192/AF4-4 Camshaft locking tool (blue: 1.8 and 2.0 engines)

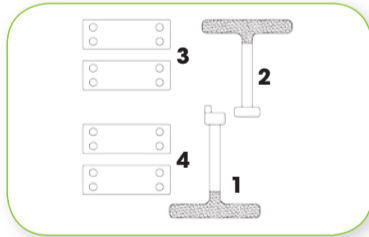

FG 192/AF4B Κασετίνα χρονισμού για κινητήρες ALFA ROMEO 1.75 TBi

Μοντέλα:
159; BRERA; GIULIETTA;
SPIDER. LANCIA: DELTA

Κινητήρας: 1.75 Tbi; 1.75 DI Turbo
Κωδικός κινητήρα: 939B1.000;
940A1.000

210,00€ **129,00€**

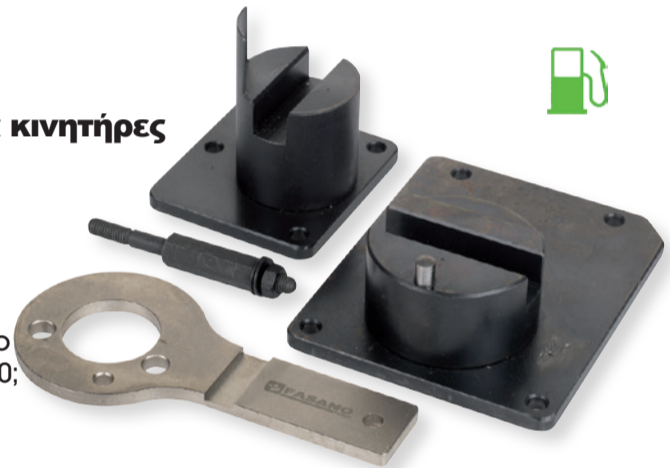

FG 192/FT1 Εργαλείο συγκράτησης βολάν FIAT

Μοντέλα:
FIAT: Punto/Punto Classic; Grande Punto; Punto Evo;
Pallio Weekend; Stilo; Croma; Idea; Multipla; Strada Pick-Up;
Marea; Marea Weekend; Sedici; Doblo'; Doblo' Cargo; Linea; Bravo
LANCIA: Lybra; Musa; Delta
ALFA: 145; 146; 147; 156; 159

Κινητήρας: 1.8 βενζίνη, 1.6 Multijet, 1.9 JTD - 1.9 Multijet, 2.0, 2.4

31,90€ **19,90€**



FG 192/FT4 Ειδικό εργαλείο συγκράτησης τρόμπας νερού για FIAT CROMA, OPEL

Μοντέλα:
FIAT: CROMA
OPEL: ASTRA, VECTRA, VX220 SPEEDSTER,
ZAFIRA, SIGNUM,

Κινητήρας: 2.2 16V
Κωδικός κινητήρα: 194A1.000; Z22SE; Z22YH

75,00€ **46,90€**



FG 192/FT3 Εργαλείο χρονισμού για κινητήρες FIAT CROMA, OPEL 2.2 16V

Μοντέλα:
FIAT: CROMA
OPEL: ASTRA, VECTRA, VX220 SPEEDSTER, ZAFIRA, SIGNUM,

Κινητήρας: 2.2 16V
Κωδικός κινητήρα: 194A1.000; Z22SE; Z22YH

70,00€ **43,50€**



FG 192/AF2

**Καβαλέτα χρονισμού για κινητήρες
ALFA ROMEO 1.6 Eco 105 Hp**

Μοντέλα: 147

Κινητήρας: 1,6 Eco 105 Hp
Κωδικός κινητήρα: 372.03

55,00€ **33,50€**

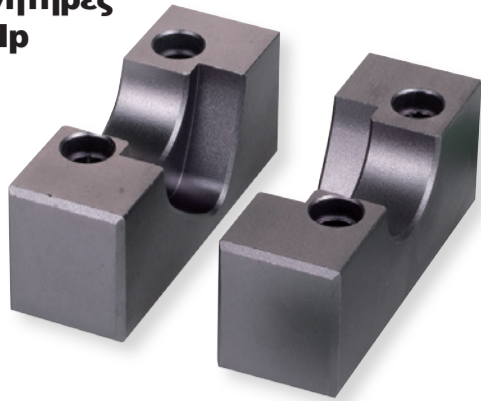

FG 192/AF4C

**Καβαλέτα χρονισμού για κινητήρες
ALFA ROMEO 2.0 JTS 165 HP**

Μοντέλα: GT, 156

Κινητήρας: 2.0
JTS
Κωδικός
κινητήρα:
932A2.000;
937A1.000

90,00€ **55,90€**



FG 192/FT5

**Κασετίνα χρονισμού για
κινητήρες FIAT 1.6 16V**

Μοντέλα:
Brava; Bravo; Marea; Multipla;
Stilo; Palio Weekend

Κινητήρας: 1.6 16V
Κωδικός κινητήρα: 178B3.000;
182A4.000; 182A6.000; 182B6.000

250,00€ **156,00€**

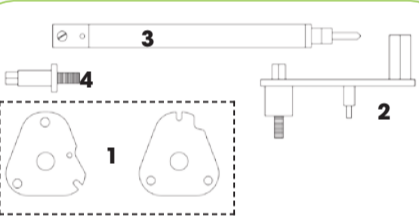

ΠΕΡΙΧΟΜΕΝΟ

FG 192/FT5-1 Camshaft locking tools
FG 192/FT5-2 Tensioning tool
FG 192/FT5-3 Dial gauge adaptor
FG 192/FT5-4 Flywheel locking tool



FG 192/FT5A

Εργαλείο συγκράτησης βολάν FIAT

Μοντέλα: Brava; Bravo; Multipla

Κινητήρας: 1.6 16V

Κωδικός κινητήρα: 182B6.000, 182A4.000

13,00€ **7,90€**



FG 192/FT5B

**Κασετίνα χρονισμού για
κινητήρες
FIAT 1.2/1.4 16V**

Μοντέλα:

FIAT: Punto, Brava, Bravo,
Marea, Stilo, Palio We-
ekend

LANCIA: YPSILON, MUSA

Κινητήρας:

1.2 16V, 1.4 16V

Κωδικός κινητήρα:

176B9.000; 182B2.000;
188A5.000; 843A1.000

215,00€ **135,00€**

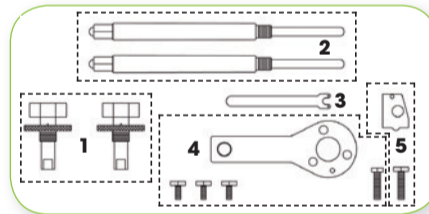

ΠΕΡΙΧΟΜΕΝΟ

FG 192/FT5B-1 Camshaft locking tools (2 pcs)
FG 192/FT5B-2 Piston position tools (2 pcs)
FG 192/FT5B-3 Tensioning tool
FG 192/FT5B-4 Crankshaft locking tool
FG 192/FT5B-5 Camshaft sprocket locking tool



FG 192/FT7

**Κασετίνα χρονισμού για
κινητήρες FIAT, ALFA ROMEO,
CHEVROLET, OPEL 1.6, 1.8**

Μοντέλα: FIAT: Croma; ALFA ROMEO: 159;

CHEVROLET: Aveo; Cruze

OPEL: Corsa; Astra, Meriva, Zafira, Vectra, Signum, Insigna

Κινητήρας: 1.4, 1.6, 1.8 βενζίνη

Κωδικός κινητήρα: 939A4.000; G14D; LXV(F16D4);
2HO(Z18XER); Z16LEL; Z16LER; Z16LET; Z16XE1; Z16XEP;
Z16XER; A16XER; A18XER; 2HO/A18XEL

140,00€ **86,90€**



ΠΕΡΙΧΟΜΕΝΟ

FG 192/FT7-1 Camshafts timing tool
FG 192/FT7-2 Flywheel locking tool
FG 192/FT7-3 Tensioner pulley locking pin
FG 192/FT7-4 Camshaft sprockets locking tool (2 pcs)
FG 192/FT7-5 Auxiliary drive belt tensioner locking tool
FG 192/FT7-6 Flywheel locking tool

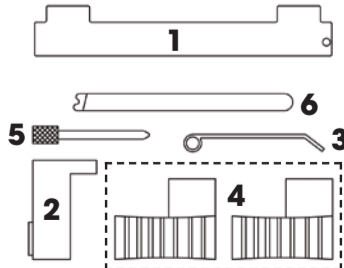

FG 192/FT12

**Κασετίνα χρονισμού για
κινητήρες FIAT 1.2
8V, 1.4 8V**

Μοντέλα:

FIAT 500, Grande Punto, Doblo,
Panda EVO2. LANCIA Musa

Κινητήρας: 1.2 8V / 1.4 16V

Κωδικός κινητήρα:
169A4.000 - 199A4.000 -
350A1.000

270,00€ **169,00€**

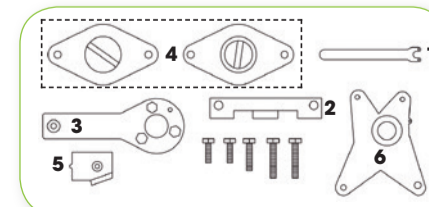

ΠΕΡΙΧΟΜΕΝΟ

FG 192/FT12-1 Tensioning tool
FG 192/FT12-2 Camshaft locking tool
FG 192/FT12-3 Crankshaft timing tool
FG 192/FT12-4 Camshaft aligning tool
FG 192/FT12-5 Camshaft locking tool
FG 192/FT12-6 Cylinder head cover alignment tool



FG 192/FT6
Κασετίνα χρονισμού
για κινητήρες FIAT
1.3 Multijet, 1.3 CDTi,
1.3 DDiS



Μοντέλα:
 FIAT: Panda, Punto, Idea, Doblo.
 LANCIA: Musa, Ypsilon
 OPEL: Agila, Corsa, Combo,
 Tigra, Meriva, Astra
 SUZUKI: Ignis, Swift

Κινητήρας: 1.3 Multijet, 1.3
 CDTi, 1.3 DDiS

Κωδικός κινητήρας:
 188A8.000; 188A9.000;
 199A2.000; 199A3.000;
 169A1.000; 223A9.000; Z13DT;
 Z13 DTH

215,00€ **135,00€**

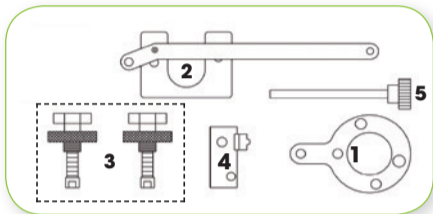

ΠΕΡΙΕΧΟΜΕΝΟ
 FG 192/FT6-1 Crankshaft timing tool
 FG 192/FT6-2 Tensioner Tool
 FG 192/FT6-3 Camshaft locking tool (2 pcs)
 FG 192/FT6-4 Flywheel locking tool
 FG 192/FT6-5 Pin (8 mm)

FG 192/FT6A

Εργαλείο συγκράτησης στροφαλοφόρου
άξονα για νέους κινητήρες FIAT Multijet



Μοντέλα:
 Punto; Grande Punto; Punto Evo;
 Fiorino; Panda/Panda Classic;
 500/500C; Doblo; Doblò Cargo; Qubo

Κινητήρας:
 1.3 JTDM; 1.3 JTD; 1.3 MultiJet 75;
 1.3 MultiJet 85; 1.3 MultiJet 90;
 1.3 MultiJet 95

Κωδικός κινητήρας:
 199A3.000; 199B1.000; 199B4.000;
 169A1.000; 223A9.000; 263A2.000

95,00€ **59,00€**

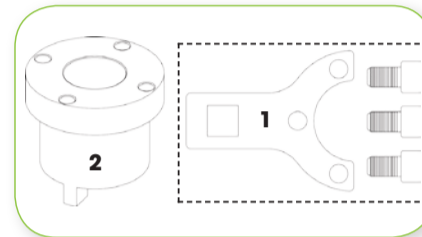

ΠΕΡΙΕΧΟΜΕΝΟ
 FG 192/FT6A-1 Crankshaft pulley locking tool
 FG 192/FT6A-2 Camshaft locking tool



FG 192/FT6B
Κασετίνα χρονισμού
για κινητήρες FIAT, ALFA ROMEO,
LANCIA, OPEL 1.6,1.9,2.0,2.4
JTD Multijet



Μοντέλα:
 ALFA: 147, 156, 159, GT.
 FIAT: Bravo, Croma

Κινητήρας: 1.9 JTD 16V, 1.9 JTDM 16V
Κωδικός κινητήρας: 192A5.000;
 937A5.000; 192B1.000; 939A2.000

145,00€ **90,00€**

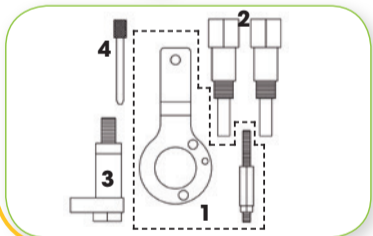

ΠΕΡΙΕΧΟΜΕΝΟ
 FG 192/FT6B-1 Crankshaft timing tool
 FG 192/FT6B-2 Camshaft locking tool (2 pcs)
 FG 192/FT6B-3 Flywheel locking tool
 FG 192/FT6B-4 Pin



FG 192/FT5C
Κασετίνα χρονισμού
για κινητήρες FIAT 2.3JTD
Μοντέλα: FIAT DUCATO, IVECO DAILY



Κινητήρας: 2.3D JTD, 2.3D-3.0D
 Multijet, 2.3D HPI; 3.0 HPI

Κωδικός κινητήρας: F1AE0481C;
 F1AE0481A; F1AE0481B; F1AE0481H;
 F1AE0481F; F1AE0481G; F1AE0481R;
 F1AE0481FA; F1AE0481HA; F1AE0481UA;
 F1AE0481VA; F1AE0481D; F1AE0481N;
 F1AE0481E; F1CE3481N; F1CE3481M;
 F1CE0481D; F1CE3481E; F1CE3481A;
 F1CE3481B; F1CE3481H; F1CE3481F

115,00€ **71,90€**

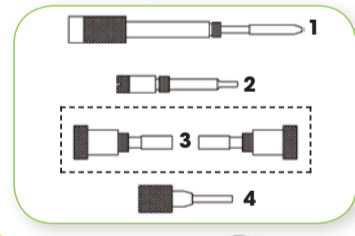

ΠΕΡΙΕΧΟΜΕΝΟ
 FG 192/FT5C-1 Crankshaft timing pin
 FG 192/FT5C-2 Crankshaft timing pin
 FG 192/FT5C-3 Camshaft timing pins
 FG 192/FT5C-4 Camshafts procket aligning



FG 192/FT6C
Κασετίνα χρονισμού
για κινητήρες FIAT TWINAIR
Μοντέλα: 500/500C (07-); Panda (2012)
Κινητήρας: 900 Twinair Turbo
Κωδικός κινητήρας: 312A2.000;
312A5.000; 199B6.000; 312A7.000



135,00€ **84,00€**

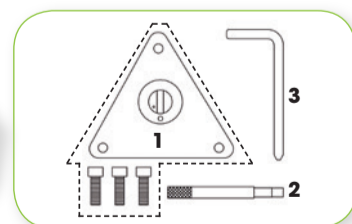

ΠΕΡΙΕΧΟΜΕΝΟ
 FG 192/FT6C-1 Camshaft locking tool
 FG 192/FT6C-2 Crankshaft pulley locking tool
 FG 192/FT6C-3 Flywheel/drive plate locking tool



FG 192/FT10
Κασετίνα χρονισμού
για κινητήρες MULTIAIR
Μοντέλα:
 Punto EVO, Punto EVO Abarth, Bravo, 500
 Alfa MITO, Giulietta



Κινητήρας: 1.4 Multiair 16V
Κωδικός κινητήρας: 940A2.000, 955A6.000,
 955A2.000, 955A7.000, 955A8.000, 198A7.000

130,00€ **81,00€**

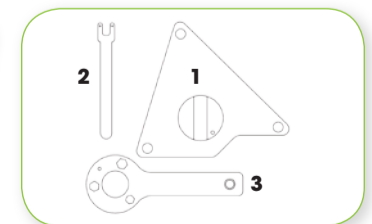

ΠΕΡΙΕΧΟΜΕΝΟ
 FG 192/FT10-1 Camshaft timing tool
 FG 192/FT10-2 Crankshaft locking tool
 FG 192/FT10-3 Tensioner pulley adjusting tool



FG 192/FT6D
Εργαλείο ευθυγράμμισης
των αξόνων ισορροπίας FIAT TWINAIR

Μοντέλα: Ypsilon, 500, 500C, 500L, Punto, Panda, Mito
Κινητήρας: 900 Twinair, 900 Twinair Turbo
Κωδικός κινητήρας: 312A5.000, 312A2.000, 199B6.000,
 312A7.000

NEW

85,00€ **52,90€**



FG 192/FT16



Κασετίνα χρονισμού για κινητήρες FIAT TWINAIR - MULTIAIR

Μοντέλα: 500/500C (07-); Panda (2012), Punto EVO, Punto EVO Abarth, Bravo, 500, Alfa MITO, Giulietta

Κινητήρας: 900 Twinair Turbo, 1.4 Multiair 16V
Κωδικός κινητήρα: 312A2.000, 940A2.000, 955A6.000, 955A2.000, 955A7.000, 955A8.000, 198A7.000

290,00€ **179,00€**

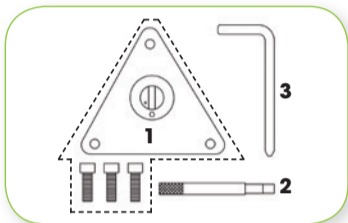

ΠΕΡΙΕΧΟΜΕΝΟ
 FG 192/FT16-1 Camshaft locking tool
 FG 192/FT16-2 Crankshaft pulley locking tool
 FG 192/FT16-3 Flywheel/drive plate locking tool

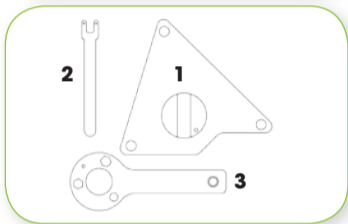

ΠΕΡΙΕΧΟΜΕΝΟ
 FG 192/FT10-1 Camshaft timing tool
 FG 192/FT10-2 Crankshaft locking tool
 FG 192/FT10-3 Tensioner pulley adjusting tool

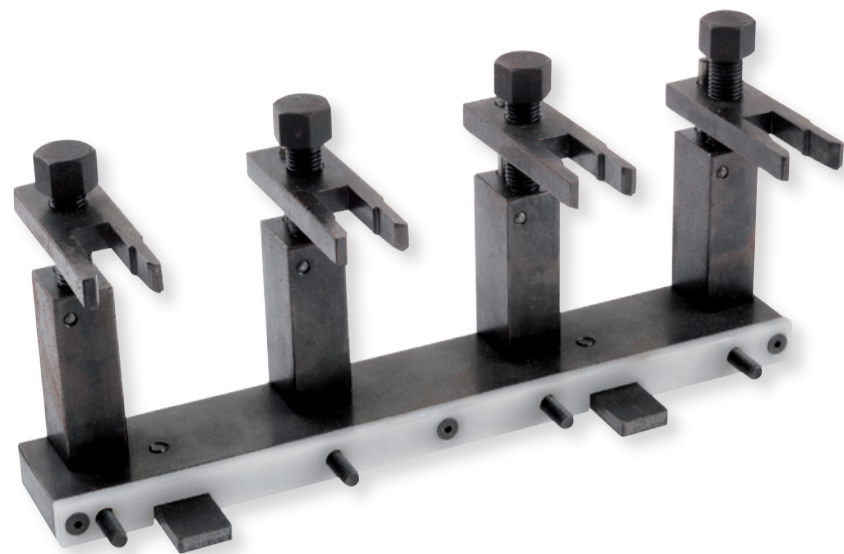

FG 192/FT10C

Εργαλείο συμπίεσης ελατηρίων για ηλεκτρο-υδραυλικές βαλβίδες - MULTIAIR and MULTIAIR TURBO

Μοντέλα: Punto EVO, Punto EVO Abarth, Bravo, 500 Alfa MITO, Giulietta, Lancia Delta

Κινητήρας: 1.4 Multiair 16V
Κωδικός κινητήρα: 940A2.000, 955A6.000, 955A2.000, 955A7.000, 955A8.000, 198A7.000

380,00€ **235,00€**



FG 192/FT17

Κασετίνα χρονισμού για κινητήρες FIAT, IVECO, FORD, PEUGEOT, CITROEN



Μοντέλα: FIAT: Ducato, IVECO: Daily, CITROEN: Relay/Jumper III
 PEUGEOT: Boxer III, FORD: Transit Van

Κινητήρας: 2.2 - 2.3 - 3.0 JTD MJ
Κωδικός κινητήρα: 4HU(P22DTE); 4HV(P22DTE); P8FA; P8FB; QVFA; QWFA;SRFA; SRFB; SRFC; SRFD; SRFE; PGFA; PGFB; F1AE0481C; F1AE0481A; F1AE0481B; F1AE0481H; F1AE0481F; F1AE0481G; F1AE0481R; F1AE0481FA; F1AE0481HA; F1AE0481UA; F1AE0481VA; F1AE0481D; F1AE0481N; F1AE0481E; F1CE3481N; F1CE3481M; F1CE0481D; F1CE3481E; F1CE3481A; F1CE3481B; F1CE3481H

550,00€ **342,00€**

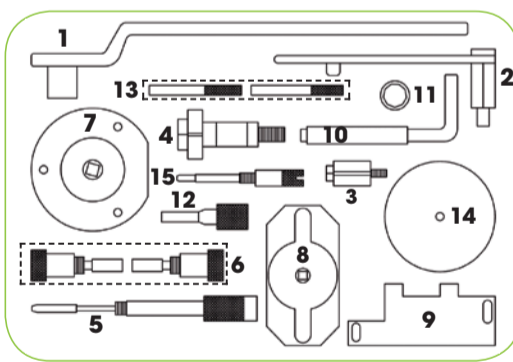

ΠΕΡΙΕΧΟΜΕΝΟ
 FG 192/FT17-1 Crankshaft holding/turning tool (2.2 MJ)
 FG 192/FT17-2 Crankshaft alignment tool (2.2 MJ)
 FG 192/FT17-3 Flywheel Locking Tool (2.3 MJ)
 FG 192/FT17-4 Flywheel Locking Tool (3.0 MJ)
 FG 192/FT17-5 Crankshaft timing pin (2.3 - 3.0 MJ)
 FG 192/FT17-6 Camshaft timing pins (2x) (2.3 - 3.0 MJ)
 FG 192/FT17-7 Extract/introduce tool for oil case (distribution) (2.2 MJ)
 FG 192/FT17-8 Crankshaft holding/turning tool (3.0 MJ)
 FG 192/FT17-9 Setting plate (Oil Pump) (2.2 MJ)
 FG 192/FT17-10 Crankshaft position (CKP) sensor alignment tool (2.2 MJ)
 FG 192/FT17-11 Water sensor installation socket (2.2 MJ)
 FG 192/FT17-12 Camshaft sprocket aligning pin (2.3 MJ)
 FG 192/FT17-13 Camshaft sprocket timing pin (2x) (2.2 MJ)
 FG 192/FT17-14 Timing cover centring plate (2.2 MJ)
 FG 192/FT17-15 Crankshaft timing pin (2.3 MJ)



FG 192/FO16

Κασετίνα χρονισμού για κινητήρες FORD 1.0 ECOBOOST



Μοντέλα: B-MAX; Fiesta; C-MAX; Grand C-MAX; Focus; EcoSport;

Κινητήρας: 1.0 EcoBoost; 1.0 SCTi EcoBoost

Κωδικός κινητήρα: SFJA; SFJB; M1DA; M2DA; M1JC; M1JE; P4JA; P4JB

560,00€ **349,00€**

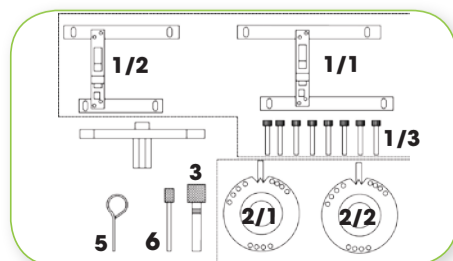

ΠΕΡΙΕΧΟΜΕΝΟ
 FG 192/FO16-1/1 Camshaft locking tool - big
 FG 192/FO16-1/2 Camshaft locking tool - small
 FG 192/FO16-1/3 Screws for FG 192/FO16-1 (8 pieces)
 FG 192/FO16-2/1 Camshaft adjuster alignment tool - inlet
 FG 192/FO16-2/2 Camshaft adjuster alignment tool - exhaust
 FG 192/FO16-3 Crankshaft timing tool
 FG 192/FO16-4 Flywheel locking tool
 FG 192/FO16-5 Tensioner pulley locking pin
 FG 192/FO16-6 Crankshaft pulley alignment tool



FG 192/FO16B
Κασετίνα χρονισμού για κινητήρες FORD 2.0 ECOBOOST

Μοντέλα: Focus, Mondeo, Galaxy, S-Max
Κινητήρας: 2,0 Ti-VCT; 2,0 SCTi EcoBoost; 2,0 EcoBoost
Κωδικός κινητήρας: MGDA; TNBA; TNBB; TNWA; TNWB; TPBA; TPWA; XQDA; R9CB; R9CF; R9CH; TNCC; TNCD; TNCF

170,00€ **105,00€**



FG 192/FO4
Κασετίνα χρονισμού για κινητήρες FORD 1.25, 1.4, 1.6, 1.6T-VCT, 2.0TDCI

Μοντέλα: C-MAX ; Focus ; Focus C-Max ; Kuga ; B-MAX ; Fiesta ; Mondeo ; S-Max; Galaxy ; Grand-Cmax
Κινητήρας: 1.6 / 1.6 Ti-VCT (βενζίνη); 2.0 TDCI

170,00€ **105,00€**

FG 192/FO4A
Μπάρα κλειδώματος εκκεντροφόρου FORD 1.6 ECOBOOST

Μοντέλα: B-Max; C-Max; Fiesta; Focus; Galaxy; Grand C-Max; Kuga; Mondeo; S-Max; Tourneo Connect; Transit Connect
Κινητήρας: 1.6 ECOBOOST
Κωδικός κινητήρας: JQMA; JQMB; JTMA; IQJA; JQDA; IQDA; JTWA; JTWB; KGBA

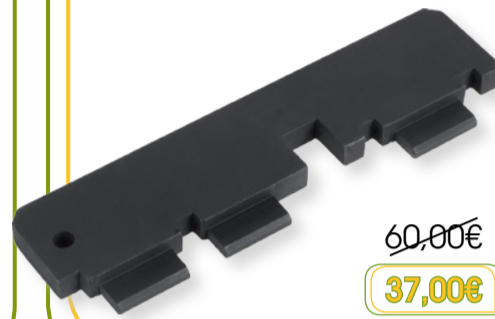

60,00€ **37,00€**

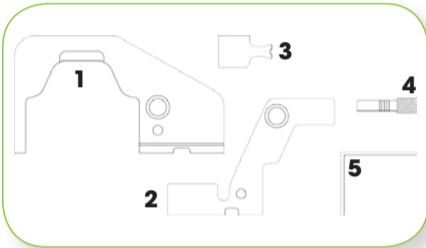

ΠΕΡΙΕΧΟΜΕΝΟ
FG 192/FO16B-1 Camshaft alignment tool (>01/05/11)
FG 192/FO16B-2 Camshaft alignment tool (02/05/11)
FG 192/FO16B-3 Crankshaft position (CKP) sensor alignment tool
FG 192/FO16B-4 Crankshaft timing
FG 192/FO16B-5 2 mm tensioning pin



FG 192/FO24
Κασετίνα χρονισμού για κινητήρες FORD/MAZDA

Μοντέλα:
FORD: C, Max, Fiesta, Focus, Focus C, Max, Fusion, Transit Connect, Tourneo Connect, Cougar, Puma, Escort, Mondeo, Orion, Kombi, Galaxy
MAZDA: 121 (ZQ), 2 (DY), 2 (DE)

Κινητήρας: 1.25, 1.4, 1.6, 1.8, 2.0, 2.9, 1.4D, 1.6D, 1.8D, 1.9D, 2.0D, 1.8D Turbo, 1.8 XR2i, 1.8 TDDi, 1.8D TDCi, 1.4D TDCi, 1.6 TDCi, 1.9 TDI, 1.9D TDI PD, 2.0D TDCi, 2.0 SR150, 2.5 DI/Turbo/TCI

Κωδικός κινητήρας: AFN, AHU, ANU, AOBA, AODA, AODB, AOWA, ASZ, ASZ1, AUJ, AZWA, BHDA/B, BHPA, B4A, B4B/B4C, BOA, BRC, BRD/BRE/BRF, BRG, BRV, C9DA/B, C9DC, DHA, DHB, DHC, DHD, EAB, EBDA/C, EDBB, EDBD, EDDB, EDDC, EDDD, EDDF, EYDB, EYDC, EYDD/E, EYDF, EYDG, EYDI, EYDJ, EYPA, EYPCFHA, F6JA, F6JB, F8JA, F8JB, F9DA/B, FHD, FHF, FUJA, FUJB, FXJA, FXJB, FYJA, FYJB, FXDA/C, FYDA/C, FYDB/D, G6DA, G6DB, G6DC, G8DA, G8DB, HCPA, HCPB, HHDA, HHDB, HHJA, HHJB, HJBA, HJBB, HJBC, HJBE, HWDA, HWDB, KKDA, LIT, L1V, L1E, L1G, L1H, L1Y, L1K, L1L, L1N/Q, L1W, L1F, L1A/L1C, L1B, MHA, M7JA, M7JB, N4JB, NGA, NGB, NGC, NGD, QQDA, QQDB, QQDC, RDA, RDB, RKC, RKF, RKH, RHJ, RKK, RKA, RKB, RQB, RQC, RDF, RDK, RFM, RFN, RTA, RTB, RTC, RTD, RTE, RTF, RTG, RTH, RTJ, RTK, RTN/RTQ, RTP, RVA, RKD, 1Z, 4AB, 4BC, 4CA, 4CC, 4DA, 4EA, 4FA, 4EB, 4EC, 4ED, 4FB, 4FC, 4FD, 4GA, 4GB, 4GC, 4GD, 4GE, 4HB

240,00€ **152,00€**

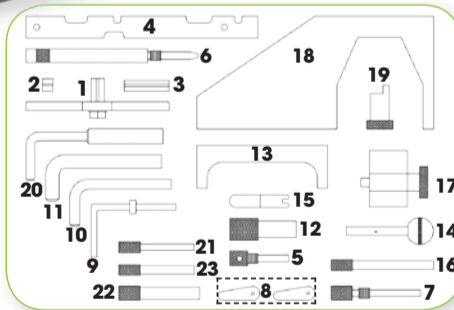

ΠΕΡΙΕΧΟΜΕΝΟ
FG 192/FO24-1 Flywheel locking tool
FG 192/FO24-2 Adaptor for flywheel locking tool
FG 192/FO24-3 Adaptor for flywheel locking tool
FG 192/FO24-4 Camshaft locking bar
FG 192/FO24-5 Crankshaft timing pin (65x7,5mm)
FG 192/FO24-6 Crankshaft timing pin
FG 192/FO24-7 Crankshaft timing pin (Ø6mm)
FG 192/FO24-8 Thickness
FG 192/FO24-9 Crankshaft timing pin (Ø12,7mm)
FG 192/FO24-10 Crankshaft timing pin
FG 192/FO24-11 Flywheel timing pin

FG 192/FO24-12 Locking pin for gear of injection pump
FG 192/FO24-13 Camshaft locking bar
FG 192/FO24-14 Injection pump locking pin
FG 192/FO24-15 Two pins wrench
FG 192/FO24-16 Pin
FG 192/FO24-17 Locking pin for gear of crankshaft
FG 192/FO24-18 Camshaft alignment tool
FG 192/FO24-19 Crankshaft tool
FG 192/FO24-20 Flywheel locking tool
FG 192/FO24-21 Crankshaft alignment tool
FG 192/FO24-22 Flywheel locking tool
FG 192/FO24-23 Camshaft locking tool



FG 192/FO11
Κασετίνα χρονισμού για κινητήρες FORD 2.0, 2.2, 2.4, DURATORQ 16V

Μοντέλα: Mondeo, Transit, Focus
Κινητήρας: 2.0, 2.2 & 2.4 DURATORQ 16V

Κωδικός κινητήρας: FMBA/B, HJBA, HJBB, HJBC, HJBE, N7BA, N7BB, SDBA, D5BA, D6BA, QJBA, QJBB, QJBC, ABFA, D3FA, F3FA, F1FA, D2FA, D4FA, DOFA, F4FA, FXFA, H9FA

215,00€ **133,50€**



FG 192/FO8
Κασετίνα χρονισμού για κινητήρες FORD ZETEC e DURATEC

Μοντέλα:
FORD: Fiesta, Fusion, Courier, Escort, Focus, Puma, Mondeo, Transit, Connect, Cougar, Orion, Kombi, Galaxy
MAZDA: 121 βενζίνη
VOLVO: S40, V50 βενζίνη

Κινητήρας: 1.2, 2.4, 1.6, 1.6 16V, 1.7 16, 1.8D, 1.8TD, 1.8 e 2.0 16V

Κωδικός κινητήρας: FUJA, FUJB, FXJA, FXJB, FYJA, FYJB, F8JA, F8JB, M7JA, M7JB, DHA, DHB, DHC, DHD, DHE, DHF, DHG, FHA, FHE, L1T, L1V, L1E, L1G, L1H, L1Y, L1K, RDA, RDB, RKC, RQB, RQC, FXDA/C, FXDB/D, FYDA/C, FYDB/D, FYDH, HWDA, RFN, RTJ, RTK, RVA, RKD

75,00€ **46,50€**



FG 192/FO7
Κασετίνα χρονισμού για κινητήρες FORD Transit 2.2 TDCI
Μοντέλα: Ford Transit

Κινητήρας: 2.2 TDCI
Κωδικός κινητήρα: CYFA; CYFB; DRFA; USRA; SRFA; SRFB; SRFC; SRFD; SRFE; UHFA; QVFA; QWFA; PGFA; PGFB

95,00€ **58,90€**

ΠΕΡΙΕΧΟΜΕΝΟ
 FG 192 / FO7-1 6mm Camshaft Timing Pins
 FG 192 / FO7-2 Crankshaft alignment pin
 FG 192 / FO7-3 Crankshaft sprocket locking tool

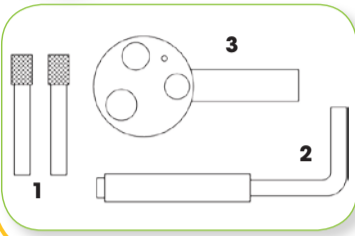

FG 192/FO7B
Εργαλείο ασφάλισης τροχαλίας στροφαλοφόρου FORD Transit 2.2 TDCI

115,00€ **71,50€**

NEW

FG 192/FO3



Εργαλείο συγκράτησης βολάν κατάλληλο για κινητήρες

ΠΕΤΡΕΛΑΙΟ, BENZINH - IMANTAS & ΚΑΔΕΝΑ

45,50€ **28,50€**

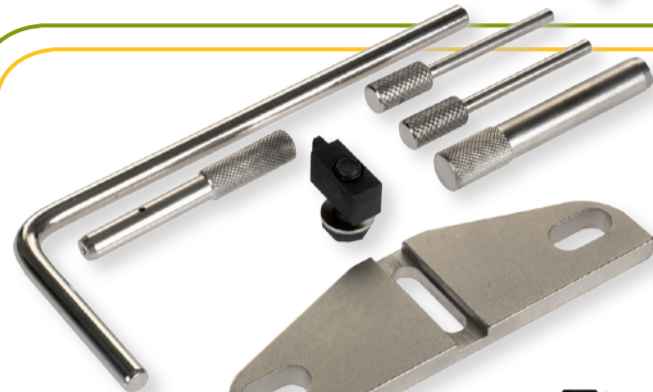
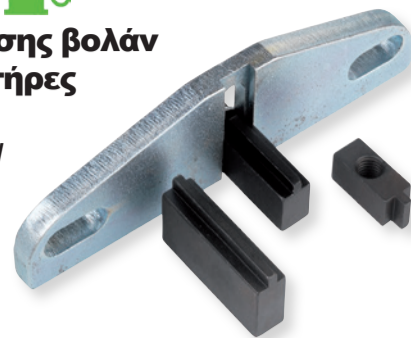

FG 192/FO6

Κασετίνα χρονισμού για κινητήρες FORD 1.4/1.6 TDCi, VOLVO 1.6/2.0, CITROËN 1.6/2.0/2.2 HDi, FIAT 1.6/2.0/2.2 Multijet

Μοντέλα:
Ford: C-MAX, Fiesta, Focus, Focus C-MAX
CITROËN: Dispatch/Jumpy III, C4, C4 Picasso/Grand Picasso, C5 II, C5 III, C6, C8
FIAT: Scudo
VOLVO: C30, C70, S40, S80, V50, V70

Κωδικός κινητήρα:
 - G8DA, G8DB, G8DC, G8DD, G8DE, G8DF, HHDA, HHDB, F6JA, F6JB, F6JC, HHJA, HHJB, HHJC, HHJD: HHJE, HHJF
 - 9HU (DV6UTED4), 4HP (DW12BTED4), 4HR (DW12BTED4), 4HS (DW12BTED4), 4HT (DW12BTED4), RHK (DW10UTED4), RHR (DW10BTED4)
 - 9H07, 9HU (DV6UTED4), RHK (DW10UTED4), RHR DW10BTED4
 - D4164T, D4164T DRIVE, D4204T, D4204T2

Κινητήρας:
 -1.4, 1.6 TDCi /1.6 HDi, 2.0 HDi, 2.2 HDi / 1.6, 2.0, 2.2 Multijet / 1.6, 2.0

82,00€ **51,00€**



FG 192/LR9

Κασετίνα χρονισμού για κινητήρες JAGUAR e LAND ROVER 3.2, 3.5, 4.0, 4.2, 4.4 V8

Μοντέλα:
JAGUAR: XJ8, XJ8 Sport, Sovereign, XJR V8, XKR, S-Type, XK8
LAND ROVER: Range Rover Supercharged, Discovery 3, Range Rover
DAIMLER: V8, Super V8

Κινητήρας: 3.2, 3.5, 4.0, 4.2
Κωδικός κινητήρα: AC, KB, KC, RB, BC, CC, CE, LB, LC, MA, MB, NB, NC, 1B, 2B, 3B, 1G, 5G, 9G, HB, HG, SB, TB, PC, 428PS, 448PN, BC, DC

336,00€ **209,00€**

ΠΕΡΙΕΧΟΜΕΝΟ
 FG 192/LR9-1 Camshafts setting/locking tool
 FG 192/LR9-2 Crankshaft positioning tool
 FG 192/LR9-3 Timing chain tensioning tool
 FG 192/LR9-4 Primary chain wedges
 FG 192/LR9-5 Crankshaft positioning tool
 FG 192/LR9-6 Camshaft adjuster holding / turning tool
 FG 192/LR9-7 Ø 3 mm Pin
 FG 192/LR9-8 Ø 0.8 mm Pin

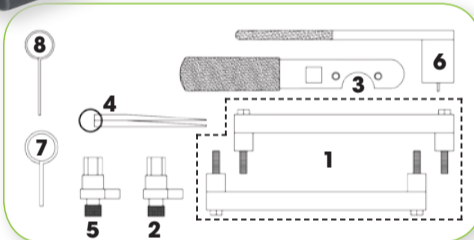

FG 192/LR6

Κασετίνα εξαγωγής/τοποθέτησης στροφαλοφόρου άξονα JAGUAR & LAND ROVER V8

Μοντέλα: *JAGUAR:* XJ8; XJ8 Sport; Sovereign; XJR V8; XKR; S-Type; XK8
LAND ROVER: Range Rover Supercharged; Discovery 3; Range Rover
Κινητήρας: 3.2; 3.5; 4.0; 4.2
Κωδικός κινητήρα: AC, KB, KC, RB, BC, CC, CE, LB, LC, MA, MB, NB, NC, 1B, 2B, 3B, 1G, 5G, 9G, HB, HG, SB, TB, PC, 428PS, 448PN, DC

ΠΕΡΙΕΧΟΜΕΝΟ
 FG 192/LR-1 Crankshaft pulley locking tool
 FG 192/LR-2 Crankshaft pulley remover

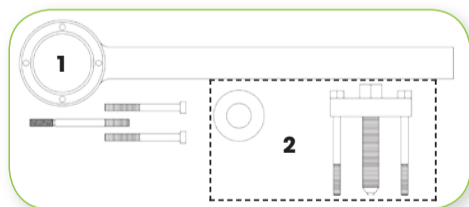

252,00€ **156,00€**

FG 192/LR2

Πύροι χρονισμού για κινητήρες Land Rover TD5

Μοντέλα: *LAND ROVER:* Defender, Discovery II
Κινητήρας: 2.5 Diesel
Κωδικός κινητήρα: 10P, 15P, 16P

45,00€ **27,90€**



FG 192/LR8

Κασετίνα χρονισμού για κινητήρες JAGUAR e LAND ROVER 2.0 GTDI

Μοντέλα:
JAGUAR: XE, XJ, XF
LAND ROVER: Discovery Sport, Freelander 2
RANGE ROVER: Evoque
Κινητήρας: 2.0 GTDI
Κωδικός κινητήρα: 204PT

300,00€ **186,00€**

NEW



FG 192/JE9

Κασετίνα χρονισμού για κινητήρες JEEP GRAND CHEROKEE 3.0 CRD Multijet (dal 2011)

Μοντέλα: JEEP: Grand Cherokee
Κινητήρας: 3.0 CRD/Multijet
Κωδικός κινητήρα: EXF VM23D; EXF VM44D; EXF

280,00€ **175,00€**

NEW

ΠΕΡΙΕΧΟΜΕΝΟ
 FG 192 / JE9-1 Camshaft Locking Tool (DX)
 FG 192 / JE9-2 Camshaft Locking Tool (SX)
 FG 192 / JE9-3 Tensioner locking pins
 FG 192 / JE9-4 Crankshaft timing pin

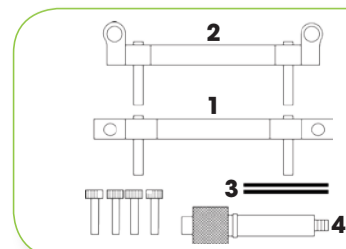

FG 192/CH3

Κασετίνα χρονισμού για κινητήρες CHRYSLER, JEEP, DODGE

Μοντέλα:
CHRYSLER: Grand Voyager
JEEP: Cherokee, Wrangler
DODGE: Nitro

Κινητήρας: 2.8 Diesel
Κωδικός κινητήρα: VM64C, ENS, ENS (51C), 49C, 50C, ENS VM10D

145,00€ **89,90€**



FG 192/CH8

Κασετίνα χρονισμού για κινητήρες JEEP και CHRYSLER 2.5 CRD/2.8 CRD

Μοντέλα:
JEEP: Cherokee. LDV: Maxus
CHRYSLER: Grand Voyager, Voyager.
Κινητήρας: 2.5CRD, 2.8CRD
Κωδικός κινητήρα: R2516C, R2816C5.05A, R2516K, R2816K4, R2516L VM39/40B, R2516L7 VM57/58C

199,50€ **125,00€**



ΠΕΡΙΕΧΟΜΕΝΟ
FG 192/CH8-1 Inlet camshaft locking pin
FG 192/CH8-2 Exhaust camshaft locking pin
FG 192/CH8-3 Flywheel locking pin
(Voyager/Grand Voyager 2.5/2.8 and LDV Maxus)
FG 192/CH8-4 Flywheel locking pin (Jeep Cherokee 2.8)
FG 192/CH8-5 Flywheel locking pin (Jeep Cherokee 2.5)
FG 192/CH8-6 Tensioner pulley tool
FG 192/CH8-7 Balancer shaft locking pin
FG 192/CH8-8 Flywheel locking pin (Balancer Shaft)

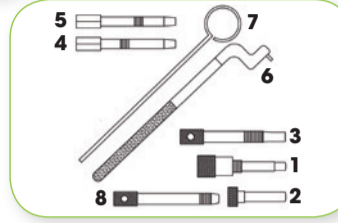

FG 192/MI10

Κασετίνα χρονισμού για κινητήρες MINI, PSA 1.4, 1.6 16V N12&N14

Μοντέλα:
Mini: Mini One, Mini Couper, Mini Couper S, Mini Clubman
Citroen: C4, C4 Picasso
Peugeot: 207, 308

Κινητήρας: 1.4, 1.6 16V
Κωδικός κινητήρα: R55, R56, EP3, EP6, EP6DT, DTS

300,00€ **185,00€**

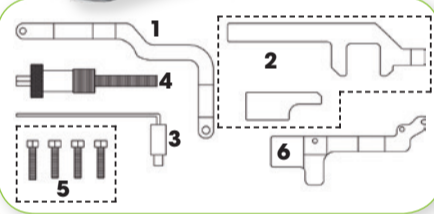

ΠΕΡΙΕΧΟΜΕΝΟ
FG 192/MI10-1 Inlet camshaft alignment tool (N12)
FG 192/MI10-2 Inlet camshaft alignment tool (N14)
FG 192/MI10-3 Crankshaft timing pin
FG 192/MI10-4 Timing chain pre-tensioning tool
FG 192/MI10-5 Screw
FG 192/MI10-6 Exhaust camshaft alignment tool (N12 & N14 motors)

FG 192/MI6

Κασετίνα χρονισμού για κινητήρες BMW Mini One, Cooper, Cooper S 1.6 (R50/R52/R53)

Μοντέλα:
Mini Cooper 2001-09; Mini Cooper S 2002-2004; Mini One 2001-2009

Κινητήρας: 1.6 βενζίνη
Κωδικός κινητήρα: W10B16BA; W11B16AA; W10B16AA

188,00€ **119,00€**



ΠΕΡΙΕΧΟΜΕΝΟ
FG 192/MI6-1 Camshaft sprocket holding tool
FG 192/MI6-2 Engine support bracket
FG 192/MI6-3 Tensioner assembly tool

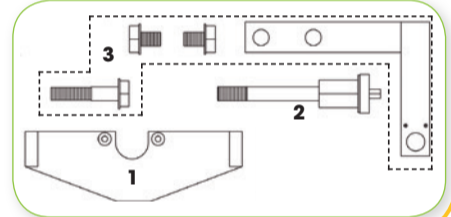

FG 192/MB3

Εργαλείο κεντραρίσματος άξονα για 1.8/2.1 MERCEDES-BENZ CDI Diesel -M651

Μοντέλα:
Classe-A, Classe-B, Classe-C, Classe-C Coupe, CLA, CLS, Classe E, Classe E, Coupe/Cabriolet, GLK, Classe-M, Classe-S, SLK, Sprinter, Viano, Vito

Κινητήρας: 1.8 CDI, 2.1 CDI
Κωδικός κινητήρα: 651.901, 651.930, 651.913, 651.910, 651.911, 651.912, 651.924, 651.925, 651.922, 651.916, 651.960, 651.961, 651.980, 651.9, 651.956, 651.955, 651.957, 651.940

230,00€ **145,00€**



FG 192/MI10B

Κασετίνα χρονισμού για κινητήρες MINI, PSA 1.4, 1.6 N12

Μοντέλα:
Mini: Clubman
Citroen: C3 III; C4 II; DS3/DS3 Cabrio; Berlingo III; C3 Picasso; C4 Picasso/Grand Picasso II; C5 III (2010 - 2013); DS4
Peugeot: 308; 207; 208; 3008; 308; 308 CC; 5008; 508; Partner III
Κινητήρας: 1.4 Vti, 1.6 Vti
Κωδικός κινητήρα: N12 B14AB; N12 B16A; 8FR(EP3C); 5FS (EP6C); 5FW (EP6); EP3C (8FR); EP6C (5FS); EP3 (8FS)

ΠΕΡΙΕΧΟΜΕΝΟ
FG 192 / MI10B-1 Camshaft locking tool (inlet)
FG 192 / MI10B-2 Camshaft locking tool (exhaust)
FG 192 / MI10B-3 Fixing screws
FG 192 / MI10B-4 Crankshaft pin and synchronization

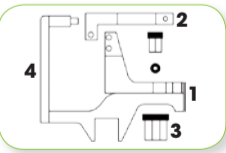

155,00€ 250,00€



FG 192/MI9

Κασετίνα χρονισμού για κινητήρες BMW MINI 1.6 Diesel W16D

Μοντέλα:
MINI: Clubman (Cooper D) (R55), Cooper D (R56/57), One D (R56/57)
CITROEN: Berlingo III, Berlingo/Berlingo First I/II, C2, C3 I/II/First/Classic, C3 Picasso, C4, C4 Picasso/Grand Picasso, C5 II, C5 III, Xsara Picasso, C4 Aircross, C4 II, DS3/DS3 Cabrio, DS4, DS5, Dispatch/Jumpy III
PEUGEOT: 1007, 206, 206 CC, 207, 207 CC, 3008, 307, 308, 308 CC, 407, 5008, Partner III, Partner, Partner Origin/Ranch I/II, Expert III

Κινητήρας: 1.6 D, 1.6 Hdi, 1.6 e-HDi Airdream, 1.6 e-Hdi
Κωδικός κινητήρα: W16D16 (9HZ), W16D16U

67,00€ **41,50€**



FG 192/MB3A

Εργαλείο ασφάλισης άξονα εξισορρόπησης για MERCEDES-BENZ 1.8 / 2.1 CDI ντιζελ (M651)

125,00€ 200,00€

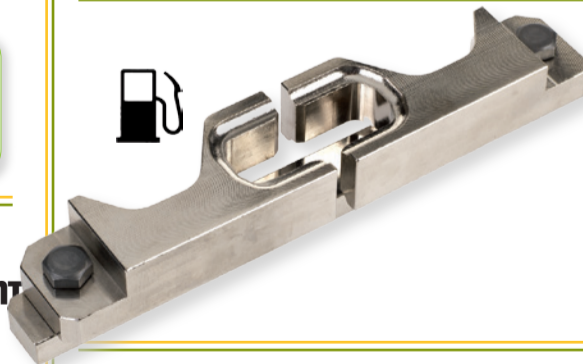

FG 192/MB3C

Κασετίνα χρονισμού για κινητήρες MERCEDES BENZ 1.8, 2.1 CDI Diesel -M651 >2012

Μοντέλα:
Classe A, Classe B, Classe C, Classe E, CLS, Sprinter, Viano, Vito
Κινητήρας: 1.8 CDI, 2.1 CDI
Κωδικός κινητήρα: M651

149,00€ 240,00€

NEW



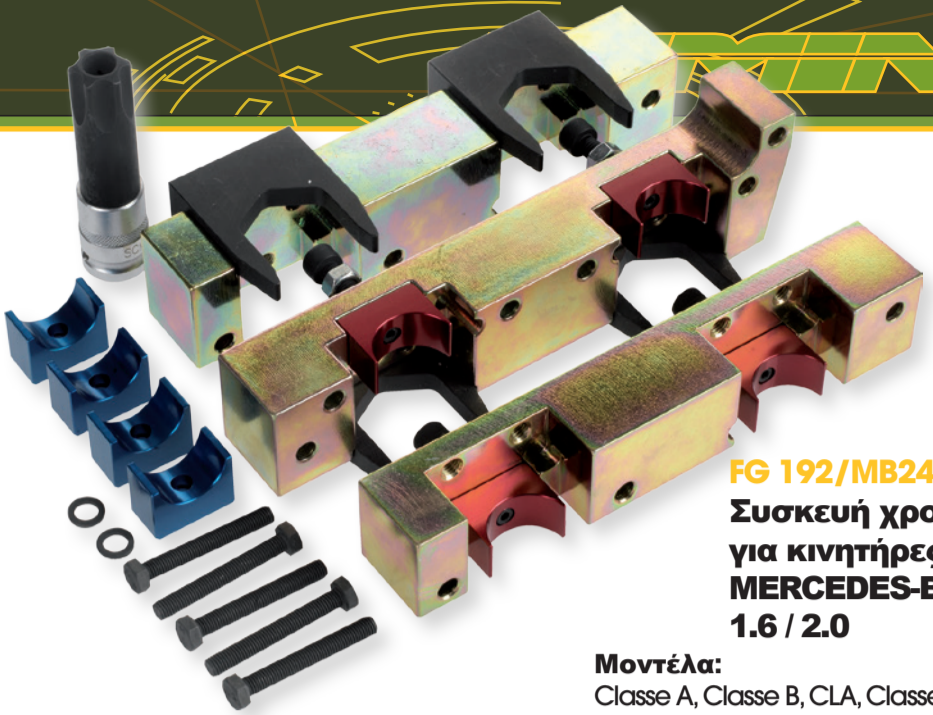

FG 192/MB24
Συσκευή χρονισμού για κινητήρες MERCEDES-BENZ 1.6 / 2.0

Μοντέλα:
 Classe A, Classe B, CLA, Classe C, Classe C Coupe, Classe E, GLK

Κινητήρας: 1.6, 2.0 Βενζίνη
Κωδικός κινητήρα: 270.910, 270.920, 133.980, 274.910, 274.920

ΠΕΡΙΧΟΜΕΝΟ
 FG 192/MB24-1 Camshaft clamping assembly (chain end) - (2009-2014)
 FG 192/MB24-2 Camshaft clamping assembly (chain end) - (>2014)
 FG 192/MB24-3 Camshaft clamping assembly (gearbox end)
 FG 192/MB24-4 Blocks for camshaft with small diameter
 FG 192/MB24-5 Screws for camshaft clamping assembly
 FG 192/MB24-6 Security bit socket

850,00€ **529,00€**

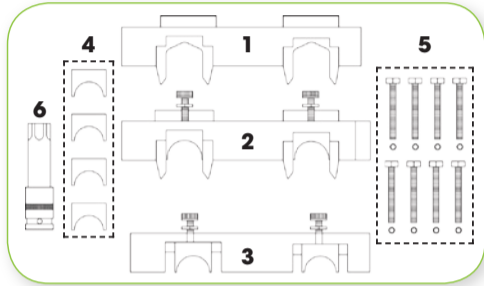

FG 192/MB5
Κασετίνα χρονισμού για κινητήρες Mercedes-Benz 1.8

Μοντέλα:
 Classe-C; Classe C Coupe; Classe CLC; CLK; Classe E; SLK; Sprinter
Κινητήρας: 1.8 Βενζίνη
Κωδικός κινητήρα: 271.820; 271.860; 271.861; 271.921; 271.940; 271.941; 271.942; 271.944; 271.946; 271.948; 271.950; 271.951; 271.952; 271.954; 271.955; 271.956; 271.957; 271.958

405,00€ **255,00€**

ΠΕΡΙΧΟΜΕΝΟ
 FG 192/MB5-1 Socket wrench
 FG 192/MB5-2 Timing chain to camshaft sprocket holder
 FG 192/MB5-3 Camshaft holding tool
 FG 192/MB5-4 Tensioner rail wedge
 FG 192/MB5-5 Chain tensioner drift

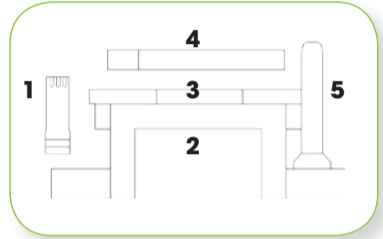

FG 192/MB6
Κασετίνα χρονισμού για 2.1, 2.2, 2.7, 3.2 CDI/CRD Mercedes-Benz e Chrysler

160,00€ **99,00€**

Μοντέλα:
 Mercedes-Benz: Classe-C; Classe-CLC; CLK; Classe-E; Viano; Vito; Sprinter; Classe-M; Classe-S; Chrysler: PT Cruiser
Κινητήρας: 2.1 CDI; 2.2 CDI; 2.7 CDI; 3.2 CDI; 2.2 CRD
Κωδικός κινητήρα: 611.960; 611.961; 611.962; 611.987; 611.980; 611.981; 612.961; 612.962; 612.963; 612.965; 612.967; 613.960; 613.961; 646.811; 646.812; 646.820; 646.821; 646.951; 646.961; 646.962; 646.963; 646.980; 646.981; 646.982; 646.984; 646.985; 646.986; 646.989; 646.990; 647.961; 648.961; 648.960; EDJ

ΠΕΡΙΧΟΜΕΝΟ
 FG 192/MB6-1 Flywheel/drive plate locking tool with M6x90 mm bolts
 FG 192/MB6-2 Flywheel/drive plate locking tool (starter motor aperture)
 FG 192/MB6-3 Camshaft timing pins (2 pieces)

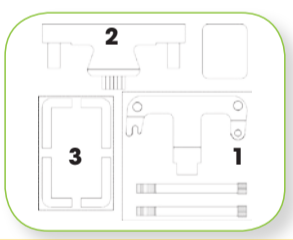

FG 192/OP5
Κασετίνα χρονισμού για κινητήρες OPEL 1.0, 1.2, 1.4 - αλυσίδα

Μοντέλα:
 Corsa; Combo; Agila; Astra; Meriva; Tigra
Κινητήρας: 1.0 12V; 1.0 16V; 1.2 16V; 1.4 16V
Κωδικός κινητήρα: X10XE, Z10XE, Z10EXP, Z12XE, Z12XEP, Z14XEP, Z14XEL

95,00€ **59,00€**

ΠΕΡΙΧΟΜΕΝΟ
 FG 192/OP5-1 Camshaft position (CMP) sensor disc setting tool
 FG 192/OP5-2 Tensioner locking tool 4mm
 FG 192/OP5-3 Timing chain tensioner locking pin 2.5 mm
 FG 192/OP5-4 Crankshaft locking pin
 FG 192/OP5-5 Camshaft locking tool

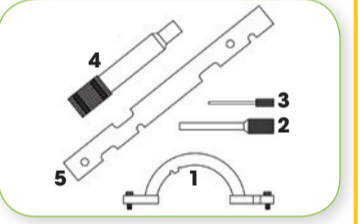

FG 192/OP7B
Βοηθητικό εργαλείο για FG 192/OP5

Ο χρονισμός καλύπτει επίσης τα ακόλουθα μοντέλα:
 Adam, Ampera, Astra-J, Insignia, Meriva-B, Mokka, Zafira-C Tourer, Astra-G, Astra-H, Barina, Meriva-A, Tigra-B

225,00€ **139,00€**

Κινητήρας : 1.0 ecoFLEX, 1.2 ecoFLEX, 1.4 ecoFLEX, 1.4 Turbo ecoFLEX
Κωδικός κινητήρα : LWD, L2Z, LDD, LUJ/A14XFL, LDD/A14XEL, LDD/A14XER, LUJ/A14NEL, LUJ/A14NET, A10XEP, A12XEL, A12XER, A14XER, A14NEL, LUJ/A14NET, LUH/A14NEL, A14NET,



FG 192/MB10
Κασετίνα χρονισμού για MERCEDES-BENZ M642

150,00€ **95,00€**

Μοντέλα:
 Classe C; CLK; CLS; CLASSE E; CLASSE GL; GLK; CLASSE M; CLASSE R; CLASSE S; SPINTER; VITO; VIANO

Κινητήρας: 3.0 Diesel
Κωδικός κινητήρα: M642 (642,82; 642,822; 642,83; 642,835; 642,836; 642,838; 642,992;...)

NEW



FG 192/OP1
Εργαλείο συγκράτησης βολάν για 1.3 CDTi

13,00€ **7,90€**

Κωδικός κινητήρα:
1.4 16V: X14XE, Z14XE, X16SEJ, X16XE, X16XEL, Y16XE, Z16XE, Z16YNG
1.8 16V: C18XEL, X18E1, X18XE, X18XE1, Z18XE, Z18XEL
2.0 16V: C20SEL, X20XEV, Z20LEH; Z20LEL; Z20LER; Z20LET
2.2 16V: X22SE, X22XE, Y22SE, Y22XE, Z22X

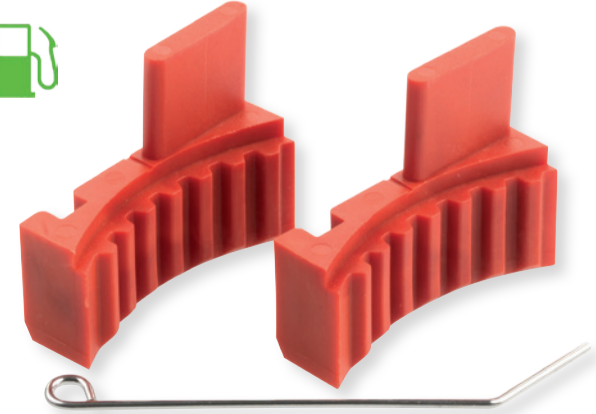

FG 192/OP3
Εργαλεία χρονισμού για κινητήρες OPEL 1.6 16V

Μοντέλα: Astra G e H; Astra H Turbo; Corsa D
Κινητήρας: 1.6 16V
Κωδικός κινητήρα: Z16XE1, Z16XER, Z16XEP, Z16LET, Z16LER

45,00€ **27,90€**



FG 192/OP2
Εργαλεία χρονισμού για κινητήρες OPEL 1.4-2.2 16V ECOTEC

Μοντέλα:
 Astra F, G e H; Corsa B e C; Combo; Tigra; Vectra B e C; Zafira A e B; Meriva; Signum; Calibra; Omega B; Frontera A e B
Κινητήρας: 1.4 16V; 1.6 16V; 1.8 16V; 2.0 16V; 2.2 16V

45,00€ **27,90€**



FG 192/OP7

Κασετίνα χρονισμού για κινητήρες OPEL 1.0, 1.2, 1.4 - αλυσίδα / ecoFLEX

Μοντέλα:

Adam, Agila, Ampera, Astra-J, Corsa-D, Insignia, Meriva-B, Mokka, Zafira-C Tourer, Corsa-B, Corsa-C, Astra-G, Astra-H, Combo, Combo-C, Barina, Meriva-A, Tigra-B

Κινητήρας:

1.0, 1.0 ecoFLEX, 1.2, 1.2 ecoFLEX, 1.4, 1.4 ecoFLEX, 1.4 Turbo ecoFLEX

280,00€ **175,00€**

Κωδικός κινητήρας: LWD, L2Z, LDD, LUU/A14XFL, LDD/A14XEL, LDD/A14XER, LUJ/A14NEL, LUJ/A14NET, A10XEP, A12XEL, 12XER, A14XER, A14NEL, LUJ/A14NET, LUH/A14NEL, A14NET, X10XE, Z10XE, Z10XEP, Z12XE, Z12XEP, Z14XEP, Z14XEL



FG 192/OP4

Κασετίνα χρονισμού για κινητήρες OPEL 1.3 CDTI

Μοντέλα:

Astra, Corsa, Agila, Combo, Meriva

Κινητήρας: 1.3 CDTI
Κωδικός κινητήρας: Z13DT, Z13 DTH, Z13 DTJ

85,00€ **52,90€**

ΠΕΡΙΕΧΟΜΕΝΟ
FG 192/OP4-1 Camshaft locking tool (2 pcs)
FG 192/OP4-2 Crankshaft locking pin
FG 192/OP4-3 Timing chain tensioner locking pin

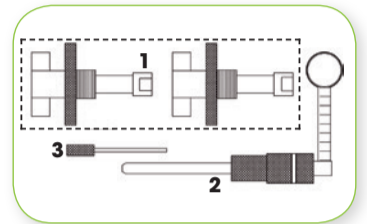

FG 192/OP6

Κασετίνα χρονισμού για κινητήρες OPEL 2.0 CDTI, CHEVROLET 2.0D VCDi

Μοντέλα:

Antara, Captiva, Epica, Nubira, Lacetti, Evada

Κινητήρας: 2.0 CDTI

Κωδικός κινητήρας: Z20DMH, Z20DM, Z20S1, RA420

95,00€ **59,00€**



ΠΕΡΙΕΧΟΜΕΝΟ
FG 192/OP6-1 Camshaft locking tool
FG 192/OP6-2 Crankshaft locking pin

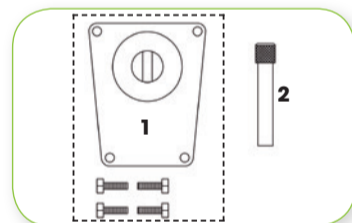

FG 192/OP4B

Κασετίνα χρονισμού για κινητήρες OPEL 1.6 CDTi e 1.6 SIDI Turbo (from 2013)

Μοντέλα: Astra-J; Astra-K; Insignia; GTC; Meriva-B; Mokka; Zafira-C Tourer; Cascada

Κινητήρας: 1.6 CDTI; 1.6 CDTI ecoFLEX; 1.6 SIDI Turbo; 1.6 SIDI Turbo ecoFLEX

Κωδικός κινητήρας:

LVL/B16DTH; LVL/B16DTJ; LVL/B16DTN; LVM/B16DTL; LVM/B16DTC; LWQ/B16DTC; LWQ/B16DTE; LVK/ B16DTR; LWV/B16DTU; LWC/A16SHT; LWC/B16SHL; LWC/B16SHT; LVP/A16XHT

350,00€

219,00€



ΠΕΡΙΕΧΟΜΕΝΟ
FG 192/OP4B-1 Camshaft alignment tool
FG 192/OP4B-2 Crankshaft alignment tool
FG 192/OP4B-3 Tensioner locking pin
FG 192/OP4B-4 Camshaft holding tools

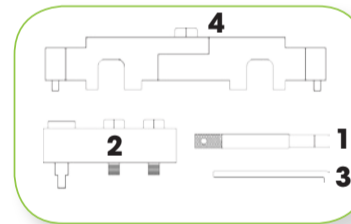

FG 192/OP8

Κασετίνα χρονισμού για κινητήρες OPEL 2.0, 2.2

Μοντέλα:

OPEL: Omega-B, Vectra-B, Astra-G, Zafira-A, Signum, Frontera-B
SAAB: 9-3, 9-5

Κινητήρας: 2.0 DTi, 2.2 DTi, 2.2 TID

Κωδικός κινητήρας: X20DTH, X20DTL, Y20DTH, X22DTH, Y22DTR, D223L

157,50€ **99,00€**



ΠΕΡΙΕΧΟΜΕΝΟ
FG 192/OP8-1 Camshaft sprocket holding tool
FG 192/OP8-2 Injection pump locking pin
FG 192/OP8-3 Crankshaft locking pin
FG 192/OP8-4 Camshaft locking tool

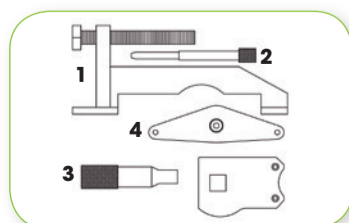

FG 192/OP9

Κασετίνα χρονισμού για κινητήρες OPEL, SAAB, CHEVROLET 2.0, 2.4 TURBO

Μοντέλα:

Opel: Astra; Astra-J; Insignia; Antara
Saab: 9-5
Chevrolet: Captiva; HHR; Malibu

Κινητήρας: 2.0 e 2.4 D (OPC; OPC/VXR); Turbo; Turbo ecoFLEX

Κωδικός κινητήρας: LHU/A20NFT; LKD/A20NHT; A24XE; A24XF; LE5; LE9

360,00€ **225,00€**



ΠΕΡΙΕΧΟΜΕΝΟ
FG 192/OP9-1 Crankshaft pulley alignment tool
FG 192/OP9-2 Flywheel/drive plate holding tool
FG 192/OP9-3 Tensioner Retaining Pin 2.5 mm
FG 192/OP9-4 Tensioner Locating Pin 4.0 mm
FG 192/OP9-5 Tensioner plunger resetting tool
FG 192/OP9-6 Camshaft adjuster alignment tool
FG 192/OP9-7 Camshaft adjuster alignment tool
FG 192/OP9-8 Camshaft adjuster holding tool

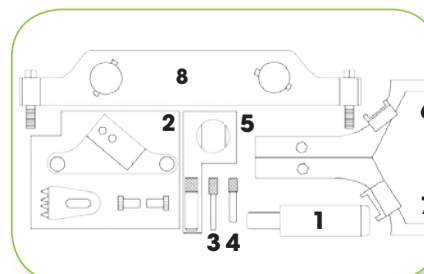



FG 192/OP10
Κασετίνα χρονισμού
για κινητήρες OPEL, SAAB
2.0 TURBO
Μοντέλα:
OPEL: Signum, Vectra-C
SAAB: 9-3
Κινητήρας: 2.0, 2.0 Turbo
Κωδικός κινητήρας: Z20NET; B207E; B207L

215,00€ **135,00€** **NEW**

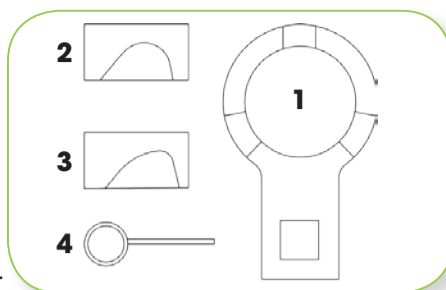

ΠΕΡΙΕΧΟΜΕΝΟ
 FG 192 / OP10-1 Crankshaft clamping tool
 FG 192 / OP10-2 Intake camshaft alignment tool
 FG 192 / OP10-3 Exhaust camshaft alignment tool
 FG 192 / OP10-4 Pin of tension of 1.0mm



FG 192/PS2
Κασετίνα χρονισμού
για κινητήρες
PSA 1.0VTi, 1.2VTi

Μοντέλα:
PEUGEOT: 208, 308, 2008
CITROEN: C3 III, DS3/DS3 Cabrio
Κινητήρας: 1,0 VTi, 1,2 VTi
Κωδικός κινητήρας:
 EBO(ZMZ), EB2(HMZ), ZMZ(EBO)

170,00€ **105,00€**



FG 192/PS4
Κασετίνα χρονισμού
για κινητήρες PSA/FIAT 2.5D,
2.8 -αλυσίδα

Μοντέλα:
PEUGEOT: Relay/Jumper
CITROEN: Boxer, Boxer II
FIAT: Ducato, Croma, Talento

48,00€

29,90€

Κινητήρας: 2.5, 2.8, 2.8 TDi, 2.8 HDI
Κωδικός κινητήρας: 8140,63, 8140.43S,
 8140.43N, 8144,67,27, 8140.47R, 8144,21, 8140,47



FG 192/PS15
Κασετίνα χρονισμού
για κινητήρες PSA 1.9D,
2.0D HDi, 2.2D HDi

Μοντέλα:
 Xsara; 307; 406; 607; 806; Expert I/II; 807;
 206; 306; Boxer, 406 Coupe

Κινητήρας: 1.9D, 2.0D HDi, 2.2D HDi
Κωδικός κινητήρας: DW8/L3(WJZ),
 DW10TD(RHY), W10ATED(RHS),
 W10ATED(RHZ), DW10ATED4/L4(RHT),
 DW10BTED(RHX), W10JATED4(RHW),
 DW10D(RHY), DW10UTD(RHV),
 W12ATED(4HX), DW12ATED(4HZ),
 DW12UTED(4HY), DW8(WJY),
 DW8/L/W3(WJZ), DW8B/L4(WJY)

215,00€ **135,00€**

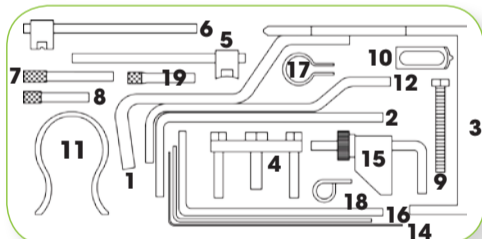

ΠΕΡΙΕΧΟΜΕΝΟ

- FG 192/PS15-1 Flywheel locking tool
- FG 192/PS15-2 Flywheel locking tool
- FG 192/PS15-3 Flywheel timing pin - 8 mm
- FG 192/PS15-4 Crankshaft pulley puller
- FG 192/PS15-5 Tensioning tool
- FG 192/PS15-6 Tensioning tool
- FG 192/PS15-7 Flywheel locking tool 8mm
- FG 192/PS15-8 Flywheel locking tool 6mm
- FG 192/PS15-9 M8x80mm

- FG 192/PS15-10 Flywheel locking tool
- FG 192/PS15-11 Timing belt retaining clip
- FG 192/PS15-12 Flywheel timing pin
- FG 192/PS15-13 Tensioner retaining tool
- FG 192/PS15-14 Tensioner locking tool
- FG 192/PS15-15 Timing belt clamp
- FG 192/PS15-16 Auxiliary drive belt tensioner pulley locking tool
- FG 192/PS15-17 Crankshaft sprocket centralizing tool
- FG 192/PS15-18 Flywheel timing pin
- FG 192/PS15-19 Exhaust camshaft sprocket timing pin



FG 192/PS7B
Κασετίνα χρονισμού
για κινητήρες
PSA 1.4 16V

Μοντέλα:
CITROEN: Berlingo/Berlingo
 First I/II; C2
PEUGEOT: 1007; 206; 207; 307

Κινητήρας: 1.4 βενζίνη
Κωδικός κινητήρας:
 KFW(TU3A); KFW(TU3JP/
 L4); KFV(TU3A); KF-
 V(TU3JP); ET3J4(KFU);
 ET3JP4(KFU); TU3A(KFV)

60,00€ **37,50€**



FG 192/PS7
Κασετίνα χρονισμού
για κινητήρες PSA,
LAND ROVER, JAGUAR

PEUGEOT: 407, 607
CITROEN: C5 III, C6
LAND ROVER: Discovery 3,
 Discovery 4, Range Rover Sport.
JAGUAR: S-Type, XF, XJ6.
Κινητήρας: 2.7, 2.7 TDV6, 2.7 TDM, 2.7 HDI
Κωδικός κινητήρας: 276DT, 276DT
 (7B/7G), 7G, UHZ (DT17BTED4),
 DT17TED4 (UHZ)

180,00€ **112,00€** **NEW**

- ΠΕΡΙΕΧΟΜΕΝΟ**
- Flywheel locking tool (AT)
 - Flywheel timing tool (MT)
 - Camshaft sprocket aligning tool
 - Camshaft sprocket timing pins
 - Water pump pulley locking tool
 - Flywheel locking tool
 - Timing belt retaining clip

- FG 192/PS7-1 Flywheel locking tool (AT)
- FG 192/PS7-2 Flywheel timing tool (MT)
- FG 192/PS7-3 Camshaft sprocket aligning tool
- FG 192/PS7-4 Camshaft sprocket timing pins
- FG 192/PS7-5 Water pump pulley locking tool
- FG 192/PS7-6 Flywheel locking tool
- FG 192/PS7-7 Timing belt retaining clip

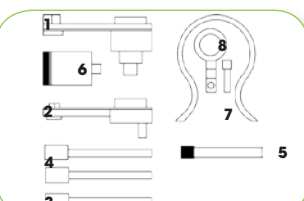

FG 192/PS13
Κασετίνα χρονισμού
για κινητήρες PSA 1.4 e 1.6HDI

Μοντέλα:
Peugeot: 107, 206, 206 Cc 207, 307,
 307 Cc, 308, 406, 406 Coupe, 407,
 607, 806, Expert I/II, Expert III, 807
Citroen: Xsara Picasso,
 Xsara II, C1, C3, C3 Pluriel, C4, C4
 Picasso, Grand Picasso,
 Berlingo/Berlingo First I/II,
 C5I, C5 II, C8, Dispatch/
 Jumpy III, Synergie/Evasion

Κωδικός κινητήρας: EW10A(RFJ),
 EW10D(RLZ), EW10J4(RFR),
 W10J4L5(RFN), EW10J4S(RFK),
 EW12J4(3FY/3FZ), W12J4/5(3FZ),
 EW7A(6FY), EW7J4(6FZ),
 9HY/9HZ(DV6TED4), 9HX(DV6ATED4),
 9HW(DV6BTED4), 9HU(DV6UTED4),
 DV4TD (8HT/8HX/8HW/8HV/8HY/8HZ)

185,00€ **115,00€**



Κινητήρας: 1.4D Hdi, 1.6D Hdi, 1.8, 1.8
 16V, 2.0, 2.0 16V, 2.0 Hpi, 2.0 Gti 180/RC, 2.2

ΠΕΡΙΕΧΟΜΕΝΟ

- FG 192/PS13-1 Tensioner pin
- FG 192/PS13-2 Tensioner pulley locking tool
- FG 192/PS13-3 Tensioning tool
- FG 192/PS13-4 Tensioning tool
- FG 192/PS13-5 Tensioner pulley adjusting tool
- FG 192/PS13-6 Timing pin
- FG 192/PS13-7 Timing pin
- FG 192/PS13-8 Timing pin
- FG 192/PS13-9 Timing pin
- FG 192/PS13-10 Flywheel/drive plate locking tool
- FG 192/PS13-11 Locking Pin
- FG 192/PS13-12 Crankshaft sprocket centralizing tool

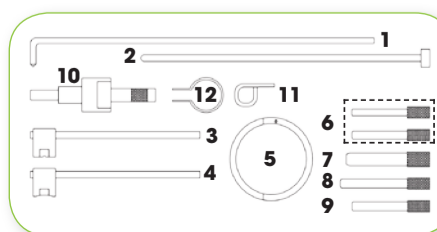

FG 192/RE5

Κασετίνα χρονισμού για κινητήρες RENAULT & NISSAN 1.4, 1.6 16V, 1.8 16V, 2.0 16V



Μοντέλα:

Clio, Megane, Megan Scenic, Laguna, Espace, Grand Espace, Kubistar, Primastar

Κινητήρας: 1.5 dCi, 1.4, 1.6 16V, 1.8 16V, 2.0 16V
Κωδικός κινητήρας: K4J, K4M, F4P, F4R, K9K

160,00€ **99,00€**



ΠΕΡΙΕΧΟΜΕΝΟ

- FG 192/RE5-1 Camshaft sprocket locking tool
- FG 192/RE5-2 Camshaft locking bar
- FG 192/RE5-3 Crankshaft timing pin (1.4/1.6)
- FG 192/RE5-4 Camshaft timing pin (1.8/2.0)
- FG 192/RE5-5 Crankshaft locking pin (1.8/2.0)

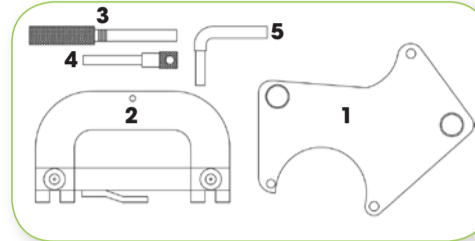

FG 192/RE7

Πλάκα κλειδώματος για γρανάζι εκκεντροφόρου RENAULT 1.8 και 2.0 16V

Μοντέλα: Clio III; Laguna III Turbo/GT Turbo; Megane II; Megane III; Laguna; Megane; Scenic

Κινητήρας: 1.8 e 2.0 16V βενζίνη

Κωδικός κινητήρας: F4R 830; F4R 832; F4RT 800; F4RT 802; F4RT 820; F4RT 810; F4RT 811; F4RT 813; F4RT 774; F4RT 776; F4RT 872; F4RT 874; F4RT 870; F4RT 874; F4P 760; F4P 720; F4P 722

90,00€ **55,90€**

FG 192/RE3

Κασετίνα χρονισμού για κινητήρες RENAULT 1.5dCi, 1.4 & 1.6 16V

Μοντέλα: Clio, Kangoo, Megane, Scenic, Grand Scenic II, Clio III

Κινητήρας: 1.5dCi, 1.4 & 1.6 16V
Κωδικός κινητήρας: 1.5 dCi: K9K dal 2001; 1.4 & 1.6 16V: K4M, 708, 716, 730, 732, 750, 752, 753, 760, 761, 766, 782, 800, 801, 812, 813

95,00€ **59,00€**

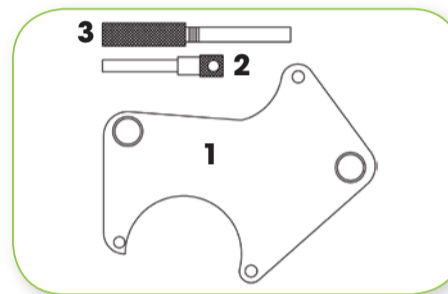

ΠΕΡΙΕΧΟΜΕΝΟ

- FG 192/RE3-1 Camshaft sprockets locking tool
- FG 192/RE3-2 Crankshaft timing pin
- FG 192/RE3-3 Crankshaft timing pin



FG 192/RE4

Κασετίνα χρονισμού για κινητήρες RENAULT, NISSAN 1.6 dCi

Μοντέλα:

Nissan: Qashqai; Qashqai+2; X-Trail
Renault: Espace; Fluence; Megane III; Scenic/Grand Scenic III; Trafic III

Κινητήρας: 1.6dCi
Κωδικός κινητήρας: 1.5 dCi: K9K dal 2001; R9M; R9M 410; R9M 409; R9M 452; R9M 402; R9M 404; R9M 408; R9M 413; R9M 450; R9M 452

240,00€ **149,00€**

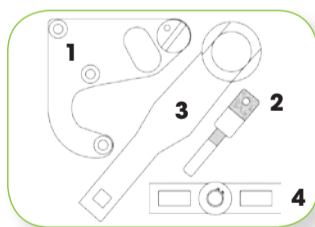

ΠΕΡΙΕΧΟΜΕΝΟ

- FG 192/RE4-1 Camshaft holding/alignment tool
- FG 192/RE4-2 Crankshaft timing pin
- FG 192/RE4-3 Crankshaft pulley/holding tool
- FG 192/RE4-4 Two-piece inlet camshaft gear alignment tool



FG 192/RE6

Κασετίνα χρονισμού για κινητήρες RENAULT 2.0D dCi Suitable also for OPEL VIVARO e NISSAN PRIMASTAR

Μοντέλα:

Renault: Scenic, Grand Scenic II, Megane II, Laguna, Espace, Grand Espace, Trafic, Koleos
Nissan: Qashqai, Primastar
Opel: Vauxhall: Vivaro

Κινητήρας: 2.0D dCi
Κωδικός κινητήρας: RENAULT: M9R 700, 721, 724, 740, 752, 760, 761, 780, 805, 830, 832, 833
NISSAN: M9R, M9R780
OPEL, VAUXHALL: M9R780, 750, 752, 753, 760, 761, 766, 782, 800, 801, 812, 813

215,00€ **135,00€**

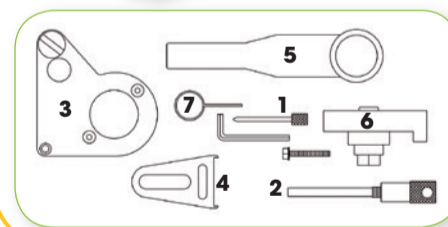

ΠΕΡΙΕΧΟΜΕΝΟ

- FG 192/RE6-1 Auxiliary belt tensioner locking pin (3,60mm)
- FG 192/RE6-2 Crankshaft Locking pin
- FG 192/RE6-3 Locking tool / camshaft alignment tool + M6 bolt
- FG 192/RE6-4 Flywheel locking tool
- FG 192/RE6-5 Crankshaft pulley holding tool
- FG 192/RE6-6 Two-piece exhaust camshaft gear alignment tool
- FG 192/RE6-7 Crankshaft pulley holding tool (2,90mm)



FG 192/RE13

Κασετίνα χρονισμού για κινητήρες RENAULT, OPEL, NISSAN 1.5, 1.9, 2.2, 2.5 DCI

Μοντέλα:

Clio, Kangoo, Megane, Scenic, Grand Scenic, Modus, Logan, Almera, Micra, Qashqai, Kubistar, Laguna, Trafic II, Movano, Vivaro, Primera, Interstar, Primastar, Espace, Grand Espace

Κινητήρας:

1.5, 1.9, 2.2, 2.5 dCi
Κωδικός κινητήρας: 1.5 dCi: K9K, 1.9 dCi: F9Q, 2.2 dCi: G9T, 2.5 dCi: G9U 750, 752, 753, 760, 761, 766, 782, 800, 801, 812, 813

265,00€ **165,00€**

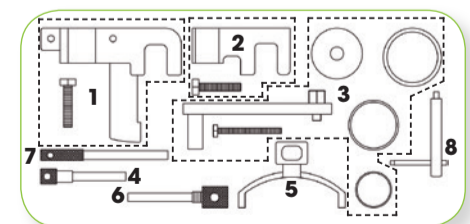

ΠΕΡΙΕΧΟΜΕΝΟ

- FG 192/RE13-1 Exhaust camshaft locking tool
- FG 192/RE13-2 Inlet camshaft locking tool
- FG 192/RE13-3 Tensioning tool
- FG 192/RE13-4 TDC timing pin
- FG 192/RE13-5 Injection pump sprocket locking tool
- FG 192/RE13-6 Crankshaft timing pin
- FG 192/RE13-7 Crankshaft Timing Pin
- FG 192/RE13-8 Injection pump gear holding tool



FG 192/VW1B

Κλειδί τεντώματος ιμάντα για VW, AUDI, SEAT, SKODA

28,80€ **17,90€**



FG 192/VW1C

Κλειδί τεντώματος ιμάντα για VW, AUDI, SEAT, SKODA

28,80€ **17,90€**



FG 192/VW1D

Κλειδί τεντώματος ιμάντα για VW, AUDI, SEAT, SKODA

30,90€ **18,90€**



FG 192/VW1E

Κλειδί τεντώματος ιμάντα για VW, AUDI, SEAT, SKODA

45,00€ **27,90€**

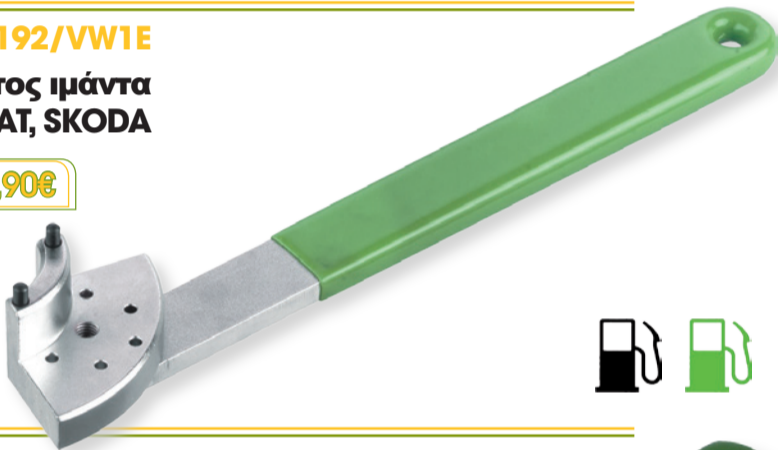

FG 192/VW1F

Κλειδί τεντώματος ιμάντα για VW, AUDI, SEAT, SKODA

79,00€ **49,00€**



FG 192/VW1

Pulley locking tool for VAG 1.4 16V e 1.6 16V

Μοντέλα:

Volkswagen: Polo, Lupo, Bora, Golf, Golf Estate, Caddy, Caddy Maxi, Polo Classic, Beetle
Skoda: Fabia, Octavia, Octavia Tour, Octavia II
Seat: Cordoba, Ibiza, Arosa, Toledo, Leon, Inca
Audi: A2

Κινητήρας: 1.4 16V e 1.6 16V
Κωδικός κινητήρας: AFH, AFK, AHW, AJV, AKQ, APE, AQQ, ATN, AUA, AUB, AUS, AXP, AZD, BAD, BBY, BBZ, BCA, BCB, BKY

45,00€ **27,90€**



FG 192/VW5B

Κασετίνα χρονισμού για κινητήρες AUDI 3.0 V6 BELT DRIVE



Μοντέλα:

AUDI: A4, A4 Cabrio, A4 quattro, A6, A8

Κινητήρας: 3.0 Βενζίνη
Κωδικός κινητήρας: ASN, BBJ

265,00€ **165,00€**

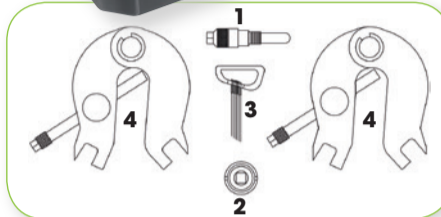

ΠΕΡΙΕΧΟΜΕΝΟY

FG 192/VW5B-1 Crankshaft locking tool
FG 192/VW5B-2 Camshaft sprocket adjusting tool
FG 192/VW5B-3 Tensioner locking pins
FG 192/VW5B-4 Camshaft locking tools (2pcs)



FG 192/VW4B

Κασετίνα χρονισμού για κινητήρες VAG 1.0 3

Μοντέλα:

SEAT: Mii
SKODA: Citigo, Fabia
VOLKSWAGEN: Up, Polo

Κινητήρας: 1.0 Βενζίνη
Κωδικός κινητήρας: CHYA, CHYB, CPGA

225,00€ **139,00€**

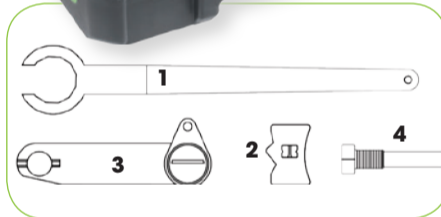

ΠΕΡΙΕΧΟΜΕΝΟY

FG 192/VW4B-1 Tensioner pulley holding tool
FG 192/VW4B-2 Camshaft locking tool
FG 192/VW4B-3 Camshaft timing tool
FG 192/VW4B-4 Crankshaft locking tool

FG 192/VW2

Camshaft alignment tools suitable for VOLKSWAGEN, AUDI, SKODA 1.2 TSI



Μοντέλα:

VOLKSWAGEN: Beetle/Maggiolino, Caddy/Caddy Maxi, Golf Plus, Golf VI, Golf VI Cabrio, Golf VI Estate, Jetta, Polo, Touran

AUDI: A1, A2, A3 Cabrio

SEAT: Altea/Altea XL, Ibiza, Leon

SKODA: Fabia II, Octavia, Praktik, Roomster, Yeti

Κινητήρας: 1.2 TSI Βενζίνη

Κωδικός κινητήρας: CBZA, CBZB, CBZC

60,00€ **37,50€**



FG 192/VW4

Κασετίνα χρονισμού για κινητήρες VAG 1.2 3 cilindros 6v e 12v



Μοντέλα:

Volkswagen: Polo, Fox

Seat: Cordoba, Ibiza

Skoda: Fabia, Roomster

Seat: Cordoba, Ibiza

Κινητήρας: 1.2 3 CIL. 6V e 12V

Κωδικός κινητήρας: AWY, BMD, AZQ, BME

115,00€ **71,50€**

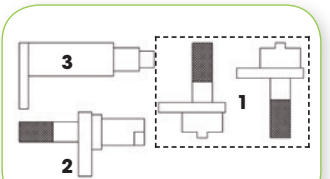

ΠΕΡΙΕΧΟΜΕΝΟY

FG 192/VW4-1 Camshaft alignment tool (2 pcs)
FG 192/VW4-2 Camshaft alignment tool
FG 192/VW4-3 Flywheel locking tool



FG 192/VW3 Κασετίνα χρονισμού για κινητήρες VAG 1.4 FSI & 1.6 FSI

Μοντέλα:
A3, Polo, Golf, Golf Plus, Touran,
Eos, Jetta, Passat, Octavia II
Κινητήρας: 1.4 FSI & 1.6 FSI
Κωδικός κινητήρα: AUX,
BAG, BKG, BLF, BLN, BLP

175,00€ **109,00€**

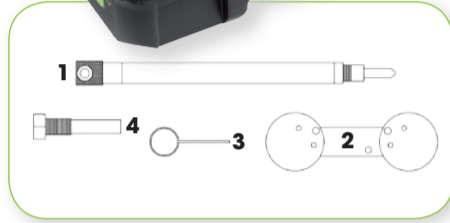

ΠΕΡΙΕΧΟΜΕΝΟ
FG 192/VW3-1 Dial gauge holder
FG 192/VW3-2 Camshaft alignment tool
FG 192/VW3-3 Tensioner locking tool
FG 192/VW3-4 Crankshaft timing pin



FG 192/VW4C Κασετίνα χρονισμού για κινητήρες VAG 1.2/1.4 TSi e TFSi

Μοντέλα:
A3, A3 Sportback, A3 Saloon, A3 Cabrio,
A3 Sedan, A1, A1 Sportback, Q3
Leon, Leon ST, Ibiza
Fabia III, Fabia III Estate, Octavia III
Polo, Jetta, Golf VII, Golf VII Estate, Golf VII
Wagon, Passat, Golf SV
Κινητήρας: 1.2TSI, 1.2TFSI, 1.4TSI, 1.4TFSI,
1.4 TSI ACT, 1.4GTE, 1.4 GTE Hybrid, 1.4TFSI COD,
1.4TGI BlueMotion, 1.4g-tron, 1.4e-tron
Κωδικός κινητήρα: CJZA, CJZB, CJZC,
CJZD, CYVD, CYVA, CYVB, CZCA, CXSA,
CXSB, CPWA, CHPB, CUKB, CZDA, CPTA, CZEA

270,00€ **169,00€**

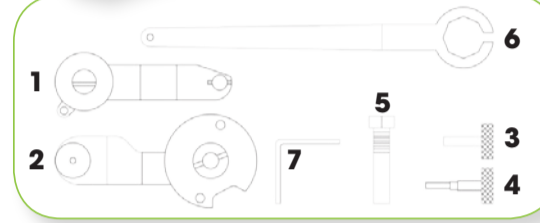

ΠΕΡΙΕΧΟΜΕΝΟ
FG 192/VW4C-1 Camshaft timing tool
FG 192/VW4C-2 Camshaft timing tool
FG 192/VW4C-3 Camshaft timing tool locking pin
FG 192/VW4C-4 Camshaft timing check pin
FG 192/VW4C-5 Crankshaft locking tool
FG 192/VW4C-6 Tensioner pulley holding tool
FG 192/VW4C-7 Auxiliary drive belt tensioner locking pin



FG 192/VW5

Κασετίνα χρονισμού για κινητήρες VAG 1.8 e 1.8T

Μοντέλα:
AUDI: A3; S3; TT ;A6
SEAT: Ibiza; Cordoba ; Leon;
Toledo; Alhambra Octavia
VW: Golf; Passat
Κινητήρας: 1.8, 1.8 T βενζίνη
Κωδικός κινητήρα: ADR, AEB, AFY, AGN, AGU,
AJH,
AJL, AJP, AJQ, AMK, AMU, ANB, APG, APH, APP, APT,
APU, APX, APY, AQA, AQX, AGR, ARX, ARY, ARZ,
ATC, ATW, AUM, AUQ, AVC, AWC, AWP, AWU,
AWV, AYP, BAM, BEA, BFV, BKF, BNU, BVP, BVR

40,00€ **24,90€**



FG 192/VW7C Κασετίνα χρονισμού για κινητήρες VW / AUDI 2.0 FSI & TFSI

Μοντέλα:
AUDI: A3, A4, TT, A4 Cabrio, S3
VOLKSWAGEN: Golf VI, Touran, Passat, Eos,
Jetta, Golf Plus, Scirocco, Golf V
Κινητήρας: 2.0, 2.0 FSI, 2.0 TFSI
Κωδικός κινητήρα: AXW, BHD, BMB,
AWA, AXX, BPY, BWA, BUL, BPJ, BGB, BWE,
BLR, BLX, BLY, BVY, BWT, BPG, CDLA, CDLB,
CDLC, CDMA, CDF

175,00€ **109,00€**

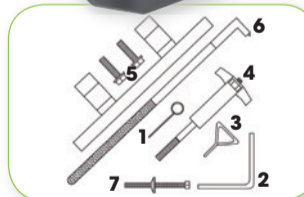

ΠΕΡΙΕΧΟΜΕΝΟ
FG 192/VW7C-1 Tensioner locking tool
FG 192/VW7C-2 Auxiliary drive belt tensioner locking pin
FG 192/VW7C-3 Tensioner locking tool
FG 192/VW7C-4 Chain tensioner/camshaft adjuster retaining tool
FG 192/VW7C-5 Camshaft alignment tool
FG 192/VW7C-6 Two-pin wrench
FG 192/VW7C-7 Chain tensioner/camshaft adjuster retaining tool



FG 192/VW8 Κασετίνα χρονισμού για κινητήρες VAG 1.8/2.0 TFSi 4V - αλυσίδα

Μοντέλα:
VW: Tiguan; CC; Golf VI; Passat;
Beetle/Maggiolino; Eos; Scirocco.
AUDI: A4; A4 quattro; A5 Coupe e
Cabriolet; A5 Sportback; Q5; TT
SKODA: Octavia II; Superb; Yeti
Κινητήρας: 1.8 TFSi; 2.0 TFSi
Κωδικός κινητήρα: CCZA; CCZB;
CCZC; CCZD; CDAA; CDAB; CDHB;
CDNC; CFKA; CDNB; CETA; CJEB;
CESA; CDHA

290,00€ **179,00€**

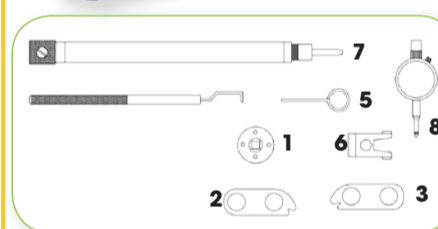

ΠΕΡΙΕΧΟΜΕΝΟ
FG 192/VW8-1 Camshaft Control Valve Removal Tool
FG 192/VW8-2 Camshaft Clamp (Exhaust)
FG 192/VW8-3 Camshaft Clamp (Inlet)
FG 192/VW8-4 Oil Pump Tensioner Locking Pin
FG 192/VW8-5 Tensioner Locking Pin 1.4mm
FG 192/VW8-6 Timing Chain Tensioner
FG 192/VW8-7 TDC
FG 192/VW8-8 DTI Gauge



FG 192/VW8B Λεβιές σταθεροποίησης στροφαλοφόρου άξονα για κινητήρες VAG 1.8/2.0 TFSi 4V - Καδένα

105,00€ **65,00€**



FG 192/VW7D Κασετίνα χρονισμού για κινητήρες AUDI 2.5 TFSI / RS PLUS

Μοντέλα:
RS Q3; Q3; TT
Κινητήρας: 2.5 TFSI / RS PLUS
Κωδικός κινητήρα: CZGA; CZGB;
CEPA; CEPB; CTSA

310,00€ **195,00€**



ΠΕΡΙΕΧΟΜΕΝΟ
FG 192/VW7D-1 Camshaft adjuster holding tool
FG 192/VW7D-2 Crankshaft alignment pin
FG 192/VW7D-3 Crankshaft pulley bolt adaptor
FG 192/VW7D-4 Timing chain tensioner locking pin (3 pcs)
FG 192/VW7D-5 Camshaft locking tool (2 pcs)
FG 192/VW7D-6 Timing chain tensioner locking pin (2 pcs)

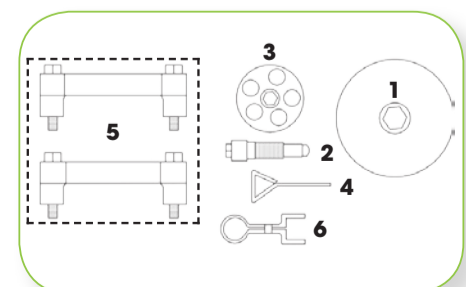



FG 192/VW10B

Κασετίνα χρονισμού για κινητήρες VAG 1.4, 1.6, 2.0 TDI CR

Μοντέλα:

Volkswagen: Golf VII, Golf VII Estate, Golf VII Wagon, Polo
Audi: A3 Cabrio, A3 Saloon, A3/A3 Sportback, A4, A4 allroad, A4 quattro, A5 Coupe/Cabriolet, A5 Sportback, A6, Q5, TT
Seat: Leon, Leon ST
Skoda: Octavia III

Κινητήρας: 1.4TDI CR, 1.6TDI CR, 1.6TDI CR GreenLine/BlueMotion/Ecomotive, 2.0TDI CR/RS TDI/TDI CR Ultra

Κωδικός κινητήρας: CKFB, CKFC, CLHA, CLHB, CNHA, CNHC, CRBC, CRBD, CRFA, CRFC, CRKA, CRKB, CRLB, CRLC, CRMB, CRVA, CRVC, CSUA, CSUB, CUNA, CUPA, CUTA, CUSA, CUSB

300,00€ **185,00€**

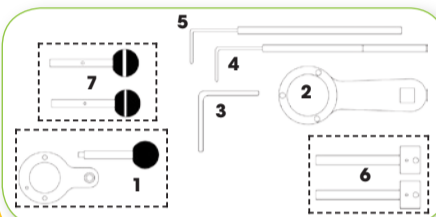

ΠΕΡΙΧΟΜΕΝΟ

- FG 192/VW10B-1 Crankshaft sprocket locking tool
- FG 192/VW10B-2 High-pressure fuel pump sprocket holding tool p resione
- FG 192/VW10B-3 Auxiliary drive belt tensioner locking pin
- FG 192/VW10B-4 Tensioner pulley adjusting tool
- FG 192/VW10B-5 Tensioner pulley locking tool
- FG 192/VW10B-6 High-pressure fuel pump locking tool
- FG 192/VW10B-7 Camshaft locking tool



FG 192/VW7

Κασετίνα χρονισμού για κινητήρες VW 1.2, 1.4, 1.6, 1.9, 2.0D TDI PD

Μοντέλα:

Volkswagen: Bora, Golf, Golf Estate, Golf Plus, Passat, Lupo, Polo, Sharan, Beetle, Touran, Transporter, Jetta, Caddy, Caddy Maxi, Eos
Audi: A2, A3, A4, A4 Cabrio, A4 Quattro, A6
Seat: Arosa, Cordoba, Ibiza, Alhambra, Leon, Toledo, Altea, Altea XI
Skoda: Fabia, Octavia, Octavia Tour, Octavia II, Superb, Roomster

Κινητήρας: 1.2D TDI PD, 1.4D TDI PD, 1.6D TDI PD, 1.9D TDI PD, 2.0D TDI PD

Κωδικός κινητήρας: AJM, AMF, ANU, ANY, ARL, ASZ, ATD, ATJ, ATL, AU, AVB, AVF, AVQ, AWX, AXB, AXC, AXR, AYZ, AZV, BAY, BDJ, BDK, BGW, BHC, BHW, BJB, BKC, BKD, BKE, BKP, BKQ, BLB, BLS, BLT, BMA, BMM, BMN, BMP, BMR, BMS, BMT, BNA, BNM, BNV, BPW, BPX, BRA, BRB, BRC, BRE, BRF, BRM, BRT, BRU, BSS, BSV, BSW, BTB, BUK, BUY, BUZ, BVA, BVE, BVF, BVG, BVH, BVK, BWV, BXE, BXF

125,00€ **77,50€**

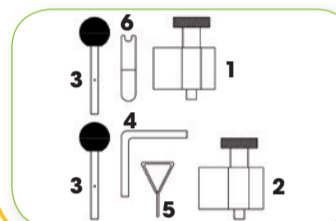

ΠΕΡΙΧΟΜΕΝΟ

- FG 192/VW7-1 Crankshaft sprocket locking tool - round version
- FG 192/VW7-2 Crankshaft sprocket locking tool - oval version
- FG 192/VW7-3 Camshaft/high-pressure fuel pump locking tool (2 pcs)
- FG 192/VW7-4 Auxiliary drive belt tensioner locking pin
- FG 192/VW7-5 Chain tensioner locking pin
- FG 192/VW7-6 Two-pinwrench

FG 192/VW11 Κιτ χρονισμού Εκκεντροφόρου/Κεφαλής για VAG κινητήρες (Γρανάζια στην κεφαλή) VAG 1.6, 2.0 TDI CR

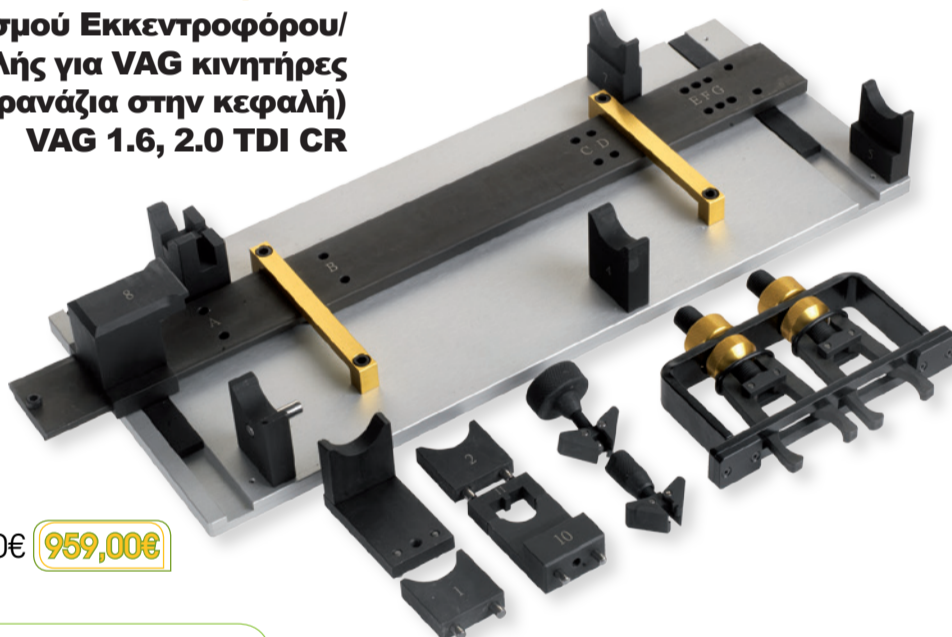

1.550,00€ **959,00€**

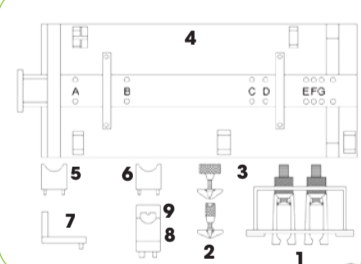

ΠΕΡΙΧΟΜΕΝΟ

- FG 192/VW11-1 Camshaft locking pin
- FG 192/VW11-2 Two-piece exhaust camshaft gear alignment tool
- FG 192/VW11-3 Two-piece exhaust camshaft gear alignment tool
- FG 192/VW11-4 Base plate of camshaft fitting tool
- FG 192/VW11-5 Support for camshaft alignment tool
- FG 192/VW11-6 Support for camshaft alignment tool
- FG 192/VW11-7 Support for camshaft alignment tool
- FG 192/VW11-8 Support for camshaft alignment tool
- FG 192/VW11-9 Support for camshaft alignment tool



FG 192/VW10

Κασετίνα χρονισμού για κινητήρες VW, AUDI, SEAT, SKODA 1.6, 2.0 TDI CR

265,00€

165,00€



Μοντέλα:

VW: Beetle/Maggiolino; Golf V; Golf VI Cabri; Golf VI Estate; Golf Plus; Passat; Polo; Jetta; Touran; Caddy/Caddy Maxi
AUDI: Q5; A1; A3; A3 Cabrio; A4; A4 allroad; A4 quattro; A5 Coupe/Cabriolet; A5 Sportback; A6
SEAT: Ibiza; Leon; Altea / Altea XL; Toledo; Exeo
SKODA: Fabia II; Octavia II; Rapid; Praktik; Yeti; Roomster; Superb II

Κινητήρας: 1.6, 2.0 TDI CR (diesel a cinghia)

Κωδικός κινητήρας: CAYB; CAYC; CAYA; CAGA; CAGB; CAGC; CAHA; CAHB; CFHC; CBAA; CBAB; CFFB; CGLA; CGLB; CAAA; CAAB; CAAC; CBAB; CBAC; CBBA; CBBB; CBDA; CBDB; CBDC; CFJA; CFWA; CJCA; CJCB; CJAA; CCHA; CEGA

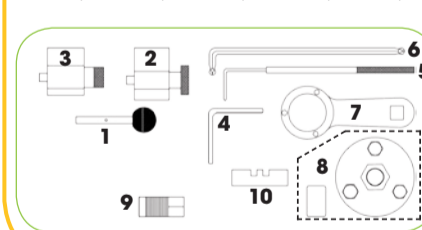

ΠΕΡΙΧΟΜΕΝΟ

- FG 192/VW10-1 Injection pump/balancer shaft locking pin
- FG 192/VW10-2 Crankshaft sprocket locking tool
- FG 192/VW10-3 Crankshaft sprocket locking tool
- FG 192/VW10-4 Auxiliary drive belt tensioner locking pin (3.9 mm)
- FG 192/VW10-5 Tensioner pulley locking tool
- FG 192/VW10-6 Tensioner pulley adjusting tool
- FG 192/VW10-7 Camshaft sprocket hub holding tool
- FG 192/VW10-8 Camshaft sprocket hub puller
- FG 192/VW10-9 Camshaft sprocket hub puller
- FG 192/VW10-10 Balancer shaft locking tool



FG 192/VW6

Κασετίνα χρονισμού για κινητήρες VOLKSWAGEN 2.5TDI PD

Μοντέλα:

Transporter, Toureg

Κινητήρας: 2.5 TDI PD

Κωδικός κινητήρας: AXD; AXE; BAC; BLJ; BLK; BNZ; BPC; BPD; BPE

440,00€ **275,00€**

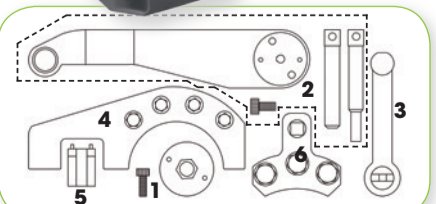

ΠΕΡΙΧΟΜΕΝΟ

- FG 192/VW6-1 Crankshaft alignment tool
- FG 192/VW6-2 Crankshaft locking tool
- FG 192/VW6-3 Camshaft alignment tool
- FG 192/VW6-4 Camshaft gear locking tool
- FG 192/VW6-5 Camshaft compensation gear pre-tensioning tool
- FG 192/VW6-6 Camshaft gear holding / turning tool



FG 192/VW6B

Κασετίνα εξαγωγής τρόμπας νερού VOLKSWAGEN 2.5 TDI PD

Μοντέλα:

Transporter, Transporter T5, Toureg

Κινητήρας: 2,5 TDI PD

Κωδικός κινητήρας: AXD, AXE, BAC, BLJ, BLK, BNZ, BPC, BPD

168,00€ **105,00€**

- ΠΕΡΙΧΟΜΕΝΟ**
- FG 192/VW6B-1 Gear Puller
 - FG 192/VW6B-2 Water pump puller
 - FG 192/VW6B-3 Crankshaft alignment tool

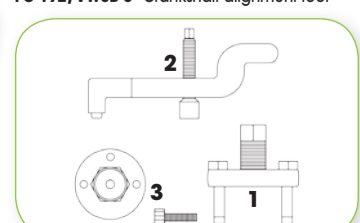



FG 192/VW7B
Κασετίνα χρονομούγια
κινητήρες VOLKSWAGEN 2.4,
2.5TDI

Μοντέλα:
LT; Crafter; Transporter T4
Κινητήρας: 2.4, 2.5 Tdi
Κωδικός κινητήρας: ANJ; BJJ;
BJK; BJL; BJM; AAB; AJA

160,00€ **99,00€**



ΠΕΡΙΕΧΟΜΕΝΟ

- FG 192/VW7B-1 Camshaft setting bar
- FG 192/VW7B-2 Injection pump sprocket locking pin (Ø15.4 mm)
- FG 192/VW7B-3 Shim
- FG 192/VW7B-4 Crankshaft pulley holding tool
- FG 192/VW7B-5 Tensioner pulley spanner
- FG 192/VW7B-6 Crankshaft timing pin

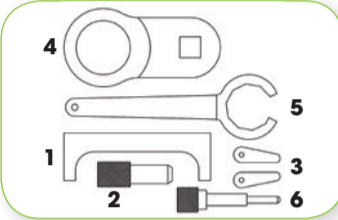

FG 192/VW14
Κασετίνα χρονομούγια
κινητήρες VAG & FORD
Μοντέλα:

Volkswagen: Transporter, Caddy, Golf, Golf Estate, Passat, Polo, Polo Classic, Polo Estate, Sharan, Vento, Bora, Beetle, Lupo
Audi: 80, 90, 100, A6, A3, A4, A8, Allroad
Seat: Cordoba, Ibiza, Toledo, Alhambra, Inca, Arosa
Skoda: Felicia, Van, Pick, Up, Octavia, Octavia Tour, Fabia
Ford: Galaxy

250,00€ **155,00€**



Κινητήρας: 1.2D TDI PD, 1.4D TDI PD, 1.6, 1.6D, 1.6D TURBO, 1.7D SDI, 1.8, 1.8 TURBO, 1.9D, 1.9D TURBO, 1.9D TDI, 1.9D TDI PD, 2.0, 2.4D, 2.5D TDI, 2.5D SDI, 3.7, 4.2

Κωδικός κινητήρας: 1X, 1Y, 1Z, AAB, AAT, AAZ, ABL, ABZ, ACE, ACV, ADP, ADR, AEB, AEF, AEL, AEY, AEW, AFB, AFF, AFN, AGD, AGP, AGR, AGX, AHB, AHC, AHD, AHF, AHH, AHL, AHU, AJA, AJM, AKE, AKN, AKU, AKW, ALE, ALH, ALT, AMF, ANU, ANY, AQM, ARL, ASV, ASX, ASZ, ATD, ATJ, AU, AVB, AVF, AVG, AVJ, AWX, AXR, AYM, AYZ, BAY, CY, JK, RA, SB

ΠΕΡΙΕΧΟΜΕΝΟ

- FG 192/VW14-1 Support guides
- FG 192/VW14-2 Crankshaft sprocket locking tool
- FG 192/VW14-3 Two-pinwrench
- FG 192/VW14-4 Camshaft/high-pressure fuel pump locking tool Tensioner locking tool
- FG 192/VW14-5 Tensioner locking tool
- FG 192/VW14-6 Injection pump sprocket locking pin
- FG 192/VW14-7 Camshaft setting bar
- FG 192/VW14-8 Crankshaft locking tool
- FG 192/VW14-9 Locking pin
- FG 192/VW14-10 Camshaft aligning tool
- FG 192/VW14-11 Camshaft setting bar
- FG 192/VW14-12 Camshaft setting bar

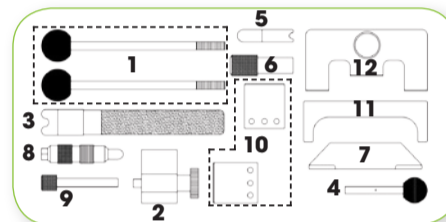

FG 192/VW12
Κασετίνα χρονομούγια
κινητήρες VW/AUDI 2.7D, 3.0D TDi V6,
4.0D, 4.2D TDi V8

Μοντέλα:
AUDI: A4, A4 Cabrio, A6, A6 allroad, A5 Coupe/
Cabriolet, A5 Sportback, A8, Q7, Q5

Κινητήρας: 2.7TDI, 2.7TDI CR, 3.0TDI, 3.0TDI CR, 4.0TDI CR, 4.2TDI CR
Κωδικός κινητήρας: BPP, BSG, CAMA, CAMB, CANA, CANB, CANC, CAND, CGKA, CGKB, ASB, BKN, BMK, BMZ, BNG, BUG, CAPA: CASA, CASB, CCLA, CCMA, CCWA, CCWB, CDTA, CDTB, CDUC, CDYA, CDYB, CDYC, CJGA, CJGC, CKVB, CKV, CKVC, CLAA, CLAB, CLZB, ASE, BVN, CDSB, CCFA, BTR

280,00€ **175,00€**



ΠΕΡΙΕΧΟΜΕΝΟ

- FG 192/VW12-1 Crankshaft turning tool (TYPE 1)
- FG 192/VW12-2 Camshaft locking pin (2 pcs)
- FG 192/VW12-3 Chain tensioner/piston locking pin (Ø3.3mm) - (2 pcs)
- FG 192/VW12-4 Camshaft holding/alignment tool
- FG 192/VW12-5 Camshaft sprocket holding tool
- FG 192/VW12-6 Crankshaft turning tool (TYPE 2)
- FG 192/VW12-7 Timing chain tensioner locking pin (3 pcs)
- FG 192/VW12-8 High-pressure fuel pump sprocket locking tool
- FG 192/VW12-9 Crankshaft locking tool
- FG 192/VW12-10 Balancer shaft/high-pressure fuel pump locking tool

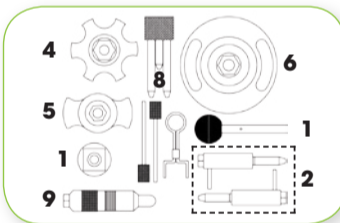

FG 192/PM
Εργαλείο εύρεσης
άνω νεκρού σημείου



68,00€ **42,00€**

L: 230mm
L1: 43mm
M: 14x1.25



FG 192/CO
Ρολόι

Range: 0-8mm
Reading: 0.01mm

85,00€ **52,50€**



FG 192/CE
Εργαλείο Αφαίρεσης/
Τοποθέτησης ιμάντα
τροχαλίας

75,00€ **46,50€**



FG 192/VW9
Κασετίνα χρονομούγια
κινητήρες VAG 2.5 TDi V6

Μοντέλα:
Volkswagen: Passat
Audi: A4, A4 quattro; A6, A6 quattro;
A8; Allroad; A4 Cabrio
Skoda: Superb
Κινητήρας: 2.5 Tdi
Κωδικός κινητήρας: AFB; BAU;
AKE; AKN; BDG; BCZ; BDG; BDH;
BFC; AYM; BDG

150,00€ **95,00€**



ΠΕΡΙΕΧΟΜΕΝΟ

- FG 192/VW9-1 Support guides (2 pcs)
- FG 192/VW9-2 Tensioner locking pin
- FG 192/VW9-3 Tensioner wrench
- FG 192/VW9-4 Camshaft alignment tool (2 pcs)
- FG 192/VW9-5 Crankshaft locking tool
- FG 192/VW9-6 Injection pump locking pin

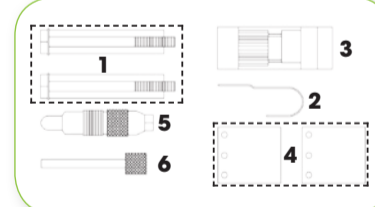

Μοντέλα:
C30, C70, S40, V50, C30 D5, C70 D5, S60, V70, XC70 Turbo
Κινητήρας:
2.0 D, 2.3 D, 2.4D, 2.5D, 2.8D, 2.9D

Κωδικός κινητήρας:
D5244T9, D5244T8, D5244T7, D5244T6, D5244T5, D5244T4,
D5244T3, D5244T2, D5244T19, D5244T18, D5244T17, D5244T16,
D5244T15, D5244T13, D5244T11, D5244T10, D5244T, D5204T7,
B6304S3, B6294T, B6294S2,
B6294S, B5254T7, B5254T8, B5254T3, B5254T2, B5254T11,
B5254T10, B5244T7, B5244SG2, B5244SG, B5244S7,
B5244S5, B5234T9, B5234T8, B5234T7, B5234T3,
B5204T5, B5204T4, B5204T3

NEW



FG 192/VO1
Εργαλείο Αφαίρεσης/
Τοποθέτησης ιμάντα
τροχαλίας

110,00€ **69,00€**





FG 184/BP
Λειδώματος
τροχαλιών
εκκεντροφόρου

~~190,00€~~ **119,00€**



FG 184/S24
Κασετίνα εξαγωγής και
τοποθέτησης καδένας
χρονισμού

~~480,00€~~ **299,00€**

FG 184/CP

Κλειδί συγκράτησης
τροχαλίας εκκεντροφόρου

~~60,00€~~ **37,50€**



FG 184/FT1

Κλειδί
FIAT, Ford, Citroen, Peugeot

~~70,00€~~ **43,50€**



NEW

RIBBED DRIVE PULLEYS PULLERS



FG 181/PS

Εξωλκέας τροχαλιών
εκκεντροφόρου

~~125,00€~~ **79,00€**

- Μήκος: 100mm
- Ρυθμιζόμενα έξτρα
λεπτά άκρα

FG 181/PM

Εξωλκέας τροχαλίας
στροφάλου

~~134,00€~~ **85,00€**

- Βήμα: 3.56mm
- Ρυθμιζόμενα άκρα



FG 184/S5

Σετ κλειδιά συγκράτησης
τροχαλιών εκκεντροφόρου

~~150,00€~~ **95,00€**



Torx

FG 184TX/S5

Σετ κλειδιά συγκράτησης
τροχαλιών εκκεντροφόρου
-TORX

~~162,80€~~ **99,00€**

Τμήμα

Αυτοκίνητο ασιάτης

Μετά από μια μεγάλη περίοδο ελέγχου και δοκιμών είμαστε περήφανοι που παρουσιάζουμε τα νέα εργαλεία χρονισμού για Ασιατικά αυτοκίνητα.

Όλες οι κασετίνες έχουν ακριβώς όμοιο και έγκυρο εγχειρίδιο χρήση, με δυνατότητα εύρεσης και αντιστοίχισης των κωδικών της FASANO με τον κωδικό OEM κατασκευαστή.



FG 192/HO5

Κιτ χρονισμού για κινητήρες Honda 1.6-3.0 -SOHC/DOHC

Μοντέλα:
Civic; Accord; Prulde; Shuttle;
Odyssey

Κινητήρας: 1.6, 1.8, 2.0, 2.2; 2.3; 3.0

Κωδικός κινητήρας:

- 1.6: B16A2
- 1.8: F18A3, F18B2, F18B4
- 2.0: F20AF, F20B3, F20B5, F20B6, F20B7, F20Z1, F22Z2, F22B5, F22B8, F22A2, H22A5, H22A7, H22A8
- 2.3: F23A7, F23Z5, H23A2, H23A3
- 3.0: J30A1

80,00€

49,00€



FG 192/DW2

Κλειδιά εξαγωγής αντλίας νερού 41mm για Chevrolet, Daewoo

Μοντέλα:
Chevrolet: Aveo, Cruze, Kalos, Lacetti, Tacuma/Rezzo, Nubira
Daewoo: Kalos, Lacetti, Lanos, Nubira, Nexia/Cielo/Racer, Tacuma/Rezzo

Κινητήρας: 1.4, 1.5, 1.6, 1.8
Κωδικός κινητήρας: F14D3, F16D3, A16DMS, G15MF, A15MF, F14S3, A15DM, A15SMS, A16DM, F18N

90,00€

55,90€

FG 192/HI5

Κλειδιά τεντώματος ιμάντα για Hyundai, Mitsubishi, Proton

Μοντέλα:
Hyundai: Lantra/Elantra; Sonata; Santa Fe; Trajet
Mitsubishi: 3000 GT; Colt; Lancer; Carisma; Space Star; Pajero Pinin; Galant; Space runner; Grandis; Triton
Proton: Persona; 418; Satria; Wira; M21 Coupe

Κινητήρας: 1.6, 1.8, 2.0, 2.4, 3.0, 3.5
Κωδικός κινητήρας:
1.6: 4G61, G4-R - 1.8: 4G67, 4G93, 4G93P, G4-N
2.0: 4G63, 4G94, G4CP, G4JP, G4-P
2.4: 4G64, 4G69, G4JS
3.0: 6G72 - 3.5: 6G74



55,00€

34,00€

FG 192/TY15

Εργαλεία συγκράτησης εκκεντροφόρου και στροφαλοφόρου άξονα για Toyota και Lexus

Μοντέλα:
Lexus: GS; LS; LX; RX
Toyota: Auris; Avensis; Corolla; Aygo; Celica; Corolla Verso/CombiVan



Κινητήρας:
1.0; 1.3; 1.4; 1.6; 2.0; 2.2; 2.4; 1CD-FTV; 1ZZ-FE; 3ZZ-FE; 2ZZ-GE; 2KD-FTV; 2.5; 2.7; 2.8; 3.0; 3.4; 3.5; 4.7 2KD-FTV H; 2KD-FTV L; 1KD-FTV; 2UZ-FE; 2SZ-FE

Κωδικός κινητήρας:

- 1UZ-FE; 1MZ-FE; 3MZ-FE; 3UZ-FE; 4ZZ-FE;

160,00€

99,00€

FG 192/HI7

Κινητήρες υψηλής πίεσης αντλίας πεπιεσμένου κινητήρα Hyundai/Kia

Μοντέλα:
Hyundai: Matrix; Accent/Excel; Getz; i10; Elantra; i30; i20; ix35; ix20; i40; i20 Coupe; Tucson
Kia: Cerato; Rio; Picanto; Cee'd; Pro-Cee'd; Soul; Venga; Sportage; Carens; Optima

Κινητήρας: 1.1 CRDi; 1.4 CRDi; 1.5 CRDi; 1.6 CRDi; 1.7 CRDi

Κωδικός κινητήρας: D3FF; D3FA; D4FC; D4FA; D4FB-H (U2); D4FB-L (U2); D4FB-H (U1); D4FB



NEW

180,00€

112,00€



FG 192/TY45

Κασετίνα χρονισμού για κινητήρες Toyota, Lexus

Μοντέλα:
Toyota: 4-Runner, Auris, Avensis, Camry, Celica, Corolla, Corolla Verso/CombiVan, Dyna, Hiace, Hilux, Landcruiser, Landcruiser/Prado, MR2, Picnic/SportVan, Previa, Prius, RAV4, Starlet, Tarago, Verso, Verso/Sportsvan, Vienta, Yaris

Lexus: GS, IS, LS, LX, RX, SC

Κινητήρας:
1.0, 1.3, 1.4, 1.6, 2.0, 2.2, 2.4, 2.5, 2.7, 2.8, 3.0, 3.4, 3.5, 4.7

Κωδικός κινητήρας:
1SZ-FE, 2SZ-FE, 4G15, 4G93, 2ZR-FAE, 1ZZ-FE, 2AD-FHV, 2AD-FTV, 1AD-FTV, 1CD-FTV, 1MZ-FE, 4E-FE, 2L, 3ZZ-FE, 4ZZ-FE, 3L, 2TR-FE, 2KD-FTV, 2L-T, 1GR-FE, 5VZ-FE, 5L, 2ZR-FE

565,00€

349,00€

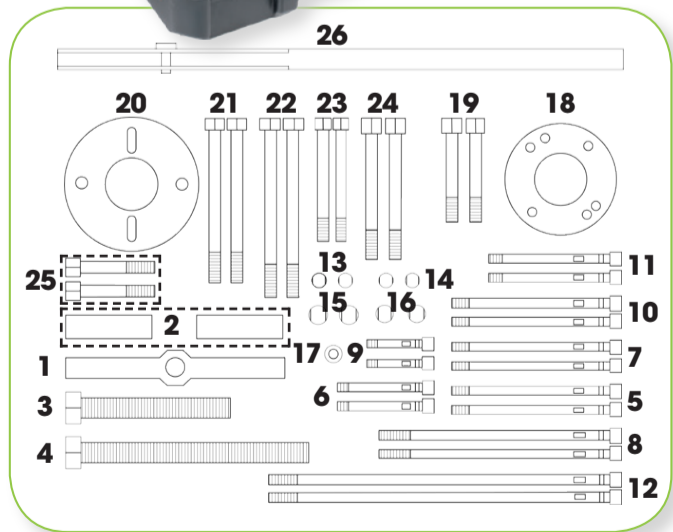

ΠΕΡΙΕΧΟΜΕΝΟ

- FG 192/TY45-1 Camshaft sprocket puller
- FG 192/TY45-2 Legs for item n.1 (2pezz)
- FG 192/TY45-3 100 mm pressure ball for item n.1
- FG 192/TY45-4 150mm pressure ball for item n.1
- FG 192/TY45-5 M5x100 screw (2pcs)
- FG 192/TY45-6 M8x50 screw (2pcs)
- FG 192/TY45-7 M8x100 screw (2pcs)
- FG 192/TY45-8 M8x150 screw (2pcs)
- FG 192/TY45-9 M6x30 screw (2pcs)
- FG 192/TY45-10 M6x100 screw (2pcs)
- FG 192/TY45-11 M8x75 screw (2pcs)
- FG 192/TY45-12 M8x225 screw (2pcs)
- FG 192/TY45-13 M10x1.25 adaptor (2 pcs)
- FG 192/TY45-14 M10x1.5 adaptor (2 pcs)
- FG 192/TY45-15 M12x1.25 adaptor (2 pcs)
- FG 192/TY45-16 M12x1.5 adaptor (2 pcs)
- FG 192/TY45-17 Connector
- FG 192/TY45-18 Crankshaft pulley puller
- FG 192/TY45-19 M8x65 screw for item n.18 (2 pcs)
- FG 192/TY45-20 Crankshaft pulley puller
- FG 192/TY45-21 M8x106 screw for item n.20 (2 pcs)
- FG 192/TY45-22 M8x116 screw for item n.20 (2 pcs)
- FG 192/TY45-23 M6x80 screw for item n.20 (2 pcs)
- FG 192/TY45-24 M8x88 screw for item n.20 (2 pcs)
- FG 192/TY45-25 M8x25 screw for item n.20 (2 pcs)
- FG 192/TY45-726 Universal handle

Τμήμα

βαρέα οχήματα

Ολοκληρώνοντας την μεγάλη γκάμα ειδικών εργαλείων, έχετε την δυνατότητα να βρείτε και ειδικά εργαλεία για φορτηγά.

Η FASANO σας προσφέρει συνολικά στην γκάμα της ειδικά εργαλεία για χρονισμό και κεντρικά παξιμάδια.



1/2"

FG 197/MB1 Εργαλείο ρύθμισης στροφαλοφόρου άξονα Mercedes Benz και MAN

- double gear

Μοντέλα:

Mercedes-Benz 6, 8, 10 cylinders
MAN 12 cylinders

Κωδικός κινητήρα:

401, 404, 407, 409, 421, 424, 444, 427, 447

90,00€ **55,90€**



1/2"

FG 197/MB2

Εργαλείο ρύθμισης τροφαλοφόρου άξονα Mercedes Benz και MAN

- triple gear

Μοντέλα:

Mercedes-Benz Actros e Atego;
MAN 5, 6, 8 cylinders

120,00€ **74,50€**



1/2"

FG 197/MA1 Εργαλείο ρύθμισης στροφαλοφόρου άξονα MAN

Κωδικός κινητήρα:

D20..., D25..., D26..., D28...

90,00€ **55,90€**



1/2"

FG 197/SC1

Εργαλείο ρύθμισης στροφαλοφόρου άξονα SCANIA

Μοντέλα:

SCANIA (> 1996)

70,00€ **43,50€**



FG 197/VO1

Εργαλείο ρύθμισης στροφαλοφόρου άξονα VOLVO

Κωδικός κινητήρα:

D9A, D12, D16C

90,00€ **55,90€**



1/2"

46
mm

FG 197/VO2

Εργαλείο στρέψης βολάν VOLVO και RENAULT

Μοντέλα:

HGV Volvo
RENAULT

Κωδικός κινητήρα:

MP8, MP10 (FH, D13A520)

80,00€ **49,90€**



FG 197/IV1

Εργαλείο ρύθμισης στροφαλοφόρου άξονα IVECO - double gear

Κωδικός κινητήρα:

8040.25.45, 8060.25.45, 260, 8210.42,
8280, 8460, 190.38, 190.42

230,00€ **142,50€**

FG 197/IV2

Εργαλείο ρύθμισης στροφαλοφόρου άξονα IVECO - double gear

Κωδικός κινητήρα: 8360.46, F3A, F3B

230,00€ **142,50€**



24
mm

FG 197/DA1

Εργαλείο ρύθμισης στροφαλοφόρου άξονα DAF

Κωδικός κινητήρα:

65CF, 75CF, 85CF, 95XF, CF75,
CF85, F65, F75, F85, F95, XF95F95, XF95

90,00€ **55,90€**



1/2"

FG 197/DA2

Εργαλείο ρύθμισης στροφαλοφόρου άξονα DAF

Κωδικός κινητήρα: XF105 Euro5

70,00€ **43,50€**