



# STAYER

**ES** Manual de instrucciones

**IT** Istruzioni d'uso

**GB** Operating instructions

**FR** Instructions d'emploi

**P** Manual de instruções

**PL** Instrukcja obsługi

## R0751E

## R0752EK

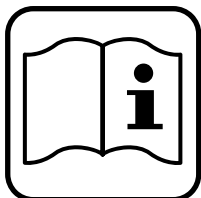

Área Empresarial Andalucía - Sector 1  
C/ Sierra de Cazorla, 7  
28320 - Pinto (Madrid) SPAIN  
Email: sales@grupostayer.com  
Email: info@grupostayer.com

[www.grupostayer.com](http://www.grupostayer.com)









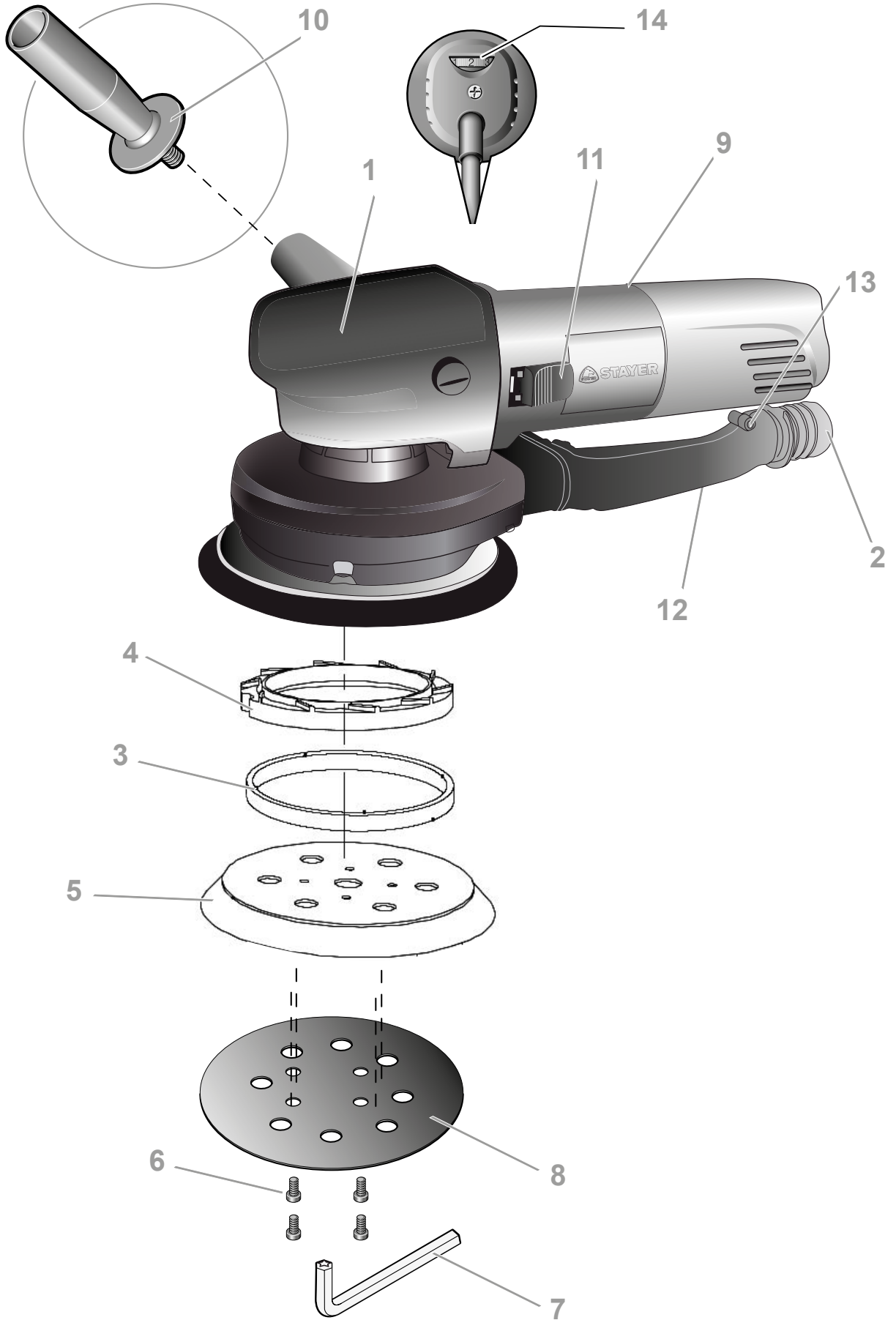

**STAYER**

**Área Empresarial Andalucía - Sector 1  
C/ Sierra de Cazorla, 7  
28320 - Pinto (Madrid) SPAIN  
Email: [sales@grupostayer.com](mailto:sales@grupostayer.com)  
Email: [info@grupostayer.com](mailto:info@grupostayer.com)**

FIG. 1



			<b>RO751E</b>	<b>RO752EK</b>
	W		750	750
	min <sup>-1</sup>		3300-7000	3200-11600
órbita 	mm		2.8	5
	mm		ø150	ø150
	Kg		2.5	2.4
			II	II
	K=3db	L <sub>PA</sub> dB(A)	81	90
		L <sub>WA</sub> dB(A)	92	101
	K=1.5 m/s <sup>2</sup>	a <sub>n</sub> m/s <sup>2</sup>	3	3

La herramienta eléctrica ha sido diseñada para lijar y pulir en seco madera, plástico, metal y superficies emplastecidas o pintadas.

Las herramientas eléctricas dotadas con un regulador electrónico de las revoluciones son adecuadas también para pulir.

## 1. Índice

	página
<b>2. Instrucciones específicas de seguridad</b> .....	<b>5</b>
<b>3. Instrucciones de puesta en servicio</b> .....	<b>5</b>
3.1 Colocación .....	5
3.2 Montaje .....	5
3.3 Descripción ilustrada.....	5
<b>4. Instrucciones de funcionamiento</b> .....	<b>6</b>
4.1 Colocación y pruebas .....	6
4.2 Cambio de herramienta .....	6
4.3 Instrucciones generales de uso .....	6
<b>5. Instrucciones de mantenimiento y limpieza</b> ..	<b>6</b>
5.1 Limpieza y mantenimiento .....	6
5.2 Servicio de reparación .....	8
5.3 Garantía .....	8
5.4 Eliminación.....	8
<b>6. Marcado Normativo</b> .....	<b>8</b>
6.1 Características Técnicas.....	8
6.2 Declaración de Conformidad CE .....	9

## 2. Instrucciones específicas de seguridad

- **Solamente emplee la herramienta eléctrica para lijar en seco.** La penetración de agua en el aparato eléctrico comporta un mayor riesgo de electrocución o dañarse.
- **Preste atención a que las chispas proyectadas no puedan lesionar a ninguna persona. Retire los materiales combustibles que se encuentren cerca.** Al lijar metales se proyectan chispas.
- **¡Atención! Peligro de incendio. Evite el sobrecalentamiento de la pieza y de la propia lijadora. Vacíe siempre el depósito de polvo antes de cada pausa.** El material en polvo acumulado en el saco colector de polvo, Microfiltro, bolsa de papel (o la bolsa filtrante o filtro del aspirador) puede llegar a autoincendiarse bajo unas condiciones desfavorables, como, p. ej., al proyectarse chispas al lijar metal. La probabilidad de que esto ocurra es mayor si el material va mezclado con partículas de pintura, poliuretano u otras sustancias químicas y si éste se hubiese calentando tras un uso intenso de la herramienta.
- **Trabajar sobre una base firme sujetando la herramienta eléctrica con ambas manos.** La herramienta eléctrica es guiada de forma más segura con ambas manos.
- **Asegure la pieza de trabajo.** Una pieza de trabajo fijada con unos dispositivos de sujeción, o en un tornillo de banco, se mantiene sujeta de forma mucho más segura que con la mano.

## 3. Instrucciones de puesta en servicio

### 3.1 Colocación



**Lea íntegramente estas advertencias de peligro e instrucciones. En caso de no atenerse a las advertencias de peligro e instrucciones siguientes, ello puede ocasionar una descarga eléctrica, un incendio y/o lesión grave.**

Despliegue y mantenga abierta la solapa con la imagen del aparato mientras lee las instrucciones de manejo.

Utilice esta herramienta eléctrica para lijar o pulir en seco.

### 3.2 Montaje (fig.1).



**Antes de cualquier manipulación en la herramienta eléctrica, sacar el enchufe de red de la toma de corriente.**

**La máquina viene completamente montada, salvo la hoja de lijado 8.**

Para colocar la hoja de lijado **8**, debe unirla al velcro del plato soporte **5**, tomando en cuenta que los agujeros de aspiración coincidan.

#### Empuñadura adicional

La empuñadura adicional **10** permite un manejo cómodo y una distribución uniforme de la fuerza, sobre todo, si el arranque de material es elevado.

Enrosque la empuñadura adicional **10** a la derecha o izquierda en la rosca de la cabeza **1**.

### 3.3 Descripción ilustrada

La numeración de los componentes está referida a la imagen de la herramienta eléctrica en la página ilustrada.

- 1 Cabeza de goma.
- 2 Boquilla de aspiración.
- 3 Filtro soporte.
- 4 Retén.
- 5 Plato soporte.
- 6 Tornillos del plato lijador.
- 7 Llave.
- 8 Hoja lijadora \*.
- 9 Empuñadura (zona de agarre aislada).
- 10 Empuñadura adicional.
- 11 Interruptor de conexión/desconexión.
- 12 Tubo de aspiración.
- 13 Tornillo sujeción del tubo de aspiración.
- 14 Rueda de ajuste para preselección del nº de oscilaciones.
- 15 Mando regulador de la órbita (RO752E)

\* Los accesorios descritos e ilustrados no corresponden al material que se adjunta de serie. La gama completa de accesorios opcionales se detalla en nuestro programa de accesorios.

## 4. Instrucciones de funcionamiento

### 4.1 Colocación y pruebas

#### Conexión red

¡Observe la tensión de red! La tensión de alimentación deberá coincidir con las indicaciones en la placa de características de la herramienta eléctrica.

#### Conexión/desconexión

- Para enclavar el interruptor de conexión/desconexión **11** presione delante, hacia abajo, el interruptor de conexión/desconexión **11** hasta enclavarlo.
- Para desconectar la herramienta eléctrica suelte el interruptor de conexión/desconexión **11**, o en caso de estar enclavado, presiónelo brevemente atrás, y suelte a continuación el interruptor de conexión/desconexión **11**.

#### Preselección del nº de oscilaciones

Con la rueda de ajuste **14** puede preseleccionarse el nº de oscilaciones, incluso con el aparato en marcha.

- 1 – 2** Frecuencia de oscilación reducida
- 3 – 4** Frecuencia de oscilación normal
- 5 – 6** Frecuencia de oscilación elevada

El nº de oscilaciones requerido depende del material y condiciones de trabajo y se recomienda por ello determinarlo probando.

Después de haber trabajado prolongadamente con un nº de oscilaciones reducido deberá refrigerarse la herramienta eléctrica dejándola funcionar al nº de oscilaciones máximo durante aprox. 3 minutos.

#### Órbita regulable (RO752EK)

El mando **15** sirve para regular el avance de la órbita:

- Para un lijado rápido y basto (girar al lado izquierdo).
- Para un lijado fino (girar lado derecho)

### 4.2 Cambio de herramienta

#### Cambio de hoja lijadora.

Para desprender la hoja **8** del plato soporte **5** levántela por el borde en cualquier punto, y tire de ella.

Antes de montar una hoja lijadora **8** nueva, elimine la suciedad y el polvo depositado sobre el plato soporte **5**, p.ej., con un pincel.

El plato soporte **5** va recubierta con un tejido de cardillo (Velcro) que permite sujetar de forma rápida y sencilla las hojas lijadoras **8** con cierre de cardillo (velcro).

Presione firmemente la hoja lijadora **8** contra la base del plato soporte **5**.

Para que la eficacia en la aspiración de polvo sea óptima, cuide que las perforaciones en la hoja lijadora **8** coincidan con los taladros del plato soporte **5**.

#### Aspiración de polvo y virutas

El polvo de ciertos materiales como, pinturas que contienen plomo, ciertos tipos de madera y algunos minerales y metales, puede ser nocivo para la salud. El contacto y la inspiración de estos polvos pueden provocar en el usuario o en las personas circundantes reacciones alérgicas y/o enfermedades respiratorias.

Ciertos polvos como los de roble, encina y haya son considerados como cancerígenos, especialmente en combinación con los aditivos para el tratamiento de la madera (cromatos, conservantes de la madera). Los materiales que contengan amianto solamente deberán ser procesados por especialistas.

- A ser posible utilice un equipo para aspiración de polvo apropiado para el material a trabajar.
- Observe que esté bien ventilado el puesto de trabajo.
- Se recomienda una mascarilla protectora con un filtro de la clase P2.

Observe las prescripciones vigentes en su país sobre los materiales a trabajar.

#### Evite acumulaciones de polvo en el puesto de trabajo.

Los materiales en polvo se pueden inflamar fácilmente.

#### Aspiración externa

Conecte la manguera (accesorio especial no incluido) directamente al conector **2** del tubo de aspiración **12**.

Al realizar trabajos sin aspiración de polvo (p. ej. al pulir) puede desmontar el tubo de aspiración **12**. Para ello, tire del tubo de aspiración y retire el tubo de la carcasa.

Para aspirar polvo especialmente nocivo para la salud, cancerígeno, o polvo seco utilice un aspirador especial.

### 4.3 Instrucciones generales de uso

#### Selección de la hoja lijadora

MATERIAL	APLICACIÓN	GRANO	
- Pintura - Barniz - Sellador - Emplastecido	Para decapar pintura.	BASTO	40 60
	Para lijar la primera mano de pintura (p. ej. para eliminar pinceladas, gotas e irregularidades).	MEDIO	80 100 120
	Para el lijado final de imprimaciones antes de pintar.	FINO	180 240 320 400

MATERIAL	APLICACIÓN	GRANO	
- Todo tipo de maderas (p. ej. madera dura, madera blanda, tableros de aglomerado, tableros de construcción).	Para el lijado previo p. ej. de vigas y tablas en bruto, sin cepillar.	BASTO	40 60
	Para planificar e igualar pequeñas irregularidades	MEDIO	80 100 120
- Madera dura - Tableros de aglomerado de madera - Paneles de construcción - Materiales metálicos	Para el acabado y lijado fino de madera	FINO	180 240 320 400

MATERIAL	APLICACIÓN	GRANO	
- Pintura en carrocerías - Piedra - Mármol - Granito - Cerámica - Vidrio - Plexiglás - Plásticos reforzados con fibra de vidrio	Para el lijado previo	BASTO	80
	Para lijar formas y matar aristas	MEDIO	100 120
	Para el lijado fino al conformar	FINO	180 240 320 400
	Lijado pulido, y redondeado de esquinas	MUY FINO	600 1200



De acuerdo al material a trabajar y al arranque de material deseado puede seleccionarse entre diversas hojas lijadoras:



**Antes de cualquier manipulación en la herramienta eléctrica, sacar el enchufe de red de la toma de corriente.**

**Antes de depositarla, espere a que la herramienta eléctrica se haya detenido completamente.**

### Lijado de superficies

Conecte la herramienta eléctrica, apoye entonces toda la superficie lijadora sobre la pieza de trabajo, y guíe la herramienta eléctrica sobre la misma ejerciendo una presión de aplicación moderada.

Según condiciones de uso podrá sujetar la herramienta en las zonas de sujeción **1,9** y **10**.

El rendimiento en el arranque de material y la calidad de la superficie obtenidos vienen determinados esencialmente por la hoja lijadora empleada, el nº de oscilaciones preseleccionado, y por la presión de aplicación ejercida. Únicamente unas hojas lijadoras en buenas condiciones permiten conseguir un buen rendimiento en el arranque de material además de cuidar la herramienta eléctrica.

Preste atención a ejercer una presión de aplicación uniforme para prolongar la vida útil de las hojas lijadoras.

Una presión de aplicación excesiva no supone un mayor rendimiento en el arranque de material, sino un mayor desgaste de la herramienta eléctrica y hoja lijadora.

No emplee una hoja lijadora con la que se ha trabajado metal para lijar otros tipos de material.

Solamente utilice accesorios para lijar originales **STAYER**.

### Lijado basto

Monte una hoja lijadora de grano basto. Solamente presione levemente la herramienta eléctrica para que gire con un nº de oscilaciones elevado, consiguiendo así un mayor arranque de material.

### Lijado fino

Monte una hoja lijadora de grano más fino. Variando ligeramente la presión de aplicación, o modificando la etapa del nº de oscilaciones, puede Ud. reducir el nº de oscilaciones del plato lijador, sin afectar con ello al movimiento excéntrico. Guíe la herramienta eléctrica con una leve presión, apoyando toda la superficie de la hoja lijadora, y efectúe un movimiento rotativo, o bien, alternado los movimientos a largo y a lo ancho para no deteriorar la superficie de la pieza de trabajo, p. ej., traspasando un chapado. Al terminar el trabajo desconecte la herramienta eléctrica.

### Pulido

**Atención:** Para pulir puede desmontar el tubo de aspiración **12** con el fin de manejar más cómodamente el aparato y no dañar la pieza de trabajo. Para pulir pintura deslucida o para eliminar arañazos (p. ej. en plexiglás) puede equiparse la herramienta eléctrica con los accesorios para pulir correspondientes, como una caperuza de lana de oveja, o un fieltro o esponja para pulir (accesorios especiales).

**Al pulir seleccione un nº de oscilaciones reducido (etapa 1-2) para evitar un calentamiento excesivo de la superficie.**

Aplique el pulimento sobre un área algo menor a la que desea pulir. Distribuya el pulimento con un útil de pulir apropiado, guiándolo con movimientos en cruz o circulares y aplicando una presión moderada.

No deje que el pulimento se seque sobre la superficie ya que ésta podría dañarse. No exponga directamente al sol la superficie a pulir.

Limpie con regularidad los accesorios para pulir con el fin de mantener unos buenos resultados en el pulido. Lave los accesorios para pulir con un detergente suave y agua caliente; no emplee diluyentes.

## 5. Instrucciones de mantenimiento y servicio



### 5.1 Limpieza y mantenimiento



**Antes de cualquier manipulación en la herramienta eléctrica, sacar el enchufe de red de la toma de corriente.**



**Mantenga limpia la herramienta eléctrica y las rejillas de refrigeración para trabajar con eficacia y seguridad.**

La sustitución de un cable de conexión deteriorado deberá ser realizada por **STAYER** o por un servicio técnico autorizado para herramientas eléctricas **STAYER** con el fin de garantizar la seguridad del aparato.

Al cambiar el plato lijador **5** examine si está deteriorado el retén **4** o el fieltro **3**. Haga sustituir un retén **4** deteriorado en un servicio técnico **STAYER**.

Si a pesar de los esmerados procesos de fabricación y control, la herramienta eléctrica llegase a averiarse, la re-

paración deberá encargarse a un servicio técnico autorizado para herramientas eléctricas **STAYER**.

## 5.2 Servicio de Reparación

El servicio técnico le asesorará en las consultas que pueda Ud. tener sobre la reparación y mantenimiento de su producto, así como sobre piezas de recambio.

Los dibujos de despiece e informaciones sobre las piezas de recambio las podrá obtener también en internet bajo: **info@grupostayer.com**

Nuestro equipo de asesores técnicos le orientará gustosamente en cuanto a la adquisición, aplicación y ajuste de los productos y accesorios.

## 5.3 Garantía

### Tarjeta de Garantía

Entre los documentos que forman parte de la herramienta eléctrica encontrará la tarjeta de garantía. Deberá rellenar completamente la tarjeta de garantía aplicando a esta copia del ticket de compra o factura y entregarla a su revendedor a cambio del correspondiente acuse de recibo.

**¡NOTA! Si faltara esta tarjeta pídasela de inmediato a su revendedor.**

La garantía se limita únicamente a los defectos de fabricación o de mecanización y cesa cuando las piezas hayan sido desmontadas, manipuladas o reparadas fuera de la fábrica.

## 5.4 Eliminación

Recomendamos que las herramientas eléctricas, accesorios y embalajes sean sometidos a un proceso de recuperación que respete el medio ambiente.



Sólo para los países de la UE:

**¡No arroje las herramientas eléctricas a la basura!**

Conforme a la Directiva Europea 2002/96/CE sobre aparatos eléctricos y electrónicos inservibles, tras su transposición en ley nacional, deberán acumularse por separado las herramientas eléctricas para ser sometidas a un reciclaje ecológico.

**Reservado el derecho de modificación.**

## 6. Marcado normativo

### 6.1 Características técnicas

Valores de emisión de ruidos medidos de conformidad con la norma pertinente. (K=3)



Nivel de presión acústica LpA 81 dB(A). RO751E  
 Nivel de potencia acústica LwA 92 dB(A). RO751E  
 Nivel de presión acústica LpA 90 dB(A). RO752EK  
 Nivel de potencia acústica LwA 101 dB(A). RO752EK

**Utilice una protección auricular cuando la presión acústica sea superior a 85 dB(A).**



= Potencia



= Giros en vacío



= Órbita



= Diámetro del disco



= Peso



= Herramienta de tipo II – Doble aislamiento

L<sub>WA</sub>

= Nivel de potencia acústica

L<sub>PA</sub>

= Nivel de presión acústica



= Vibración

Estos datos son válidos para tensiones nominales de [U] 230/240 V ~ 50/60 Hz - 110/120 V ~ 60 Hz. Los valores pueden variar si la tensión fuese inferior, y en las ejecuciones específicas para ciertos países. Preste atención al nº de artículo en la placa de características de su aparato, ya que las denominaciones comerciales de algunos aparatos pueden variar.

### Información sobre ruidos y vibraciones

Ruido determinado según EN 60745.

El nivel de presión sonora típico del aparato, determinado con un filtro A, asciende a: Nivel de presión sonora 81 dB(A); nivel de potencia acústica 92 dB(A). Tolerancia K = 3 dB.



**¡Colocarse unos protectores auditivos!**

Nivel total de vibraciones ah (suma vectorial de tres direcciones) y tolerancia K determinados según EN 60745: ah = 4 m/s<sup>2</sup>, K < 1,5 m/s<sup>2</sup>

El nivel de vibraciones indicado en estas instrucciones ha sido determinado según el procedimiento de medición fijado en la norma EN 60745 y puede servir como base de comparación con otras herramientas eléctricas. También es adecuado para estimar provisionalmente la sollicitación experimentada por las vibraciones. El nivel de vibraciones indicado ha sido determinado para las aplicaciones principales de la herramienta eléctrica. Por ello, el nivel de vibraciones puede ser diferente si la herramienta eléctrica se utiliza para otras aplicaciones, con útiles diferentes, o si el mantenimiento de la misma fuese deficiente.



Ello puede suponer un aumento drástico de la solicitación por vibraciones durante el tiempo total de trabajo.

Para determinar con exactitud la solicitación experimentada por las vibraciones, es necesario considerar también aquellos tiempos en los que el aparato esté desconectado, o bien, esté en funcionamiento, pero sin ser utilizado realmente. Ello puede suponer una disminución drástica de la solicitación por vibraciones durante el tiempo total de trabajo. Fije unas medidas de seguridad adicionales para proteger al usuario de los efectos por vibraciones, como por ejemplo: Mantenimiento de la herramienta eléctrica y de los útiles, conservar calientes las manos, organización de las secuencias de trabajo.

## 6.2 Declaración de Conformidad CE

El que suscribe:

STAYER IBERICA, S.A.

Con dirección:

Calle Sierra de Cazorra, 7  
Área Empresarial Andalucía - Sector 1  
28320 PINTO (MADRID)  
Tel.: 902 91 86 81 / Fax: +34 91 691 91 72

CERTIFICA

Que la máquina:

Tipo: **LIJADORA ROTORBITAL**

Modelo: **RO751E, RO752EK**

Declaramos bajo nuestra responsabilidad, que el producto descrito bajo "Datos técnicos" está en conformidad con las normas o documentos normalizados siguientes:  
EN 60745, de acuerdo con las regulaciones: 2006/42/CE, 2014/30/EU, 2006/42/CE.

08 de Septiembre de 2016

**Ramiro de la fuente**  
Director Manager

**CE**  **RÓHS**

L'elettrotensile è ideale per la levigatura a secco di legno, plastica, metallo, stucco e superfici verniciate.

Gli elettrotensili con regolazione elettronica sono adatti anche per la lucidatura.

## 1. Índice

	página
<b>2. Di sicurezza specifiche</b> .....	<b>10</b>
<b>3. Istruzioni per la messa</b> .....	<b>10</b>
3.1 Posizionamento .....	10
3.2 Montaggio .....	10
3.3 Descrizione Illustrated.....	10
<b>4. Istruzioni per l'uso</b> .....	<b>11</b>
4.1 Il Posizionamento e test.....	11
4.2 Strumento cambia.....	11
4.3 Istruzioni generali d'uso .....	11
<b>5. Istruzioni per la manutenzione e pulizia</b> .....	<b>12</b>
5.1 Pulizia e manutenzione.....	12
5.2 Servizio di riparazione.....	13
5.3 Garanzia .....	13
5.4 Smaltimento e riciclaggio.....	13
<b>6. Normative</b> .....	<b>13</b>
6.1 Dati tecnici .....	13
6.2 Dichiarazione di conformità CE.....	14

## 2. Di sicurezza specifiche

- **Utilizzare l'elettrotensile esclusivamente per levigatura a secco.** L'eventuale infiltrazione di acqua in un elettrotensile va ad aumentare il rischio d'insorgenza di scosse elettriche o danneggiati.
- **Accertarsi sempre di non mettere nessuno in pericolo con la scia di scintille. Allontanare ogni tipo di materiale infiammabile che si trova nelle vicinanze.** Levigando il metallo si produce una scia di scintille.
- **Attenzione: Pericolo d'incendio! Evitare un surriscaldamento del materiale in lavorazione e della levigatrice. Prima di iniziare una pausa svuotare sempre il contenitore per la polvere.** La polvere di abrasione nel sacchetto raccogli-polvere, nel Microfilter, nel sacchetto raccogli-polvere in carta (o nel sacchetto raccogli-polvere o nel filtro dell'aspirapolvere) può prendere fuoco in caso di condizioni sfavorevoli come la scia di scintille prodotta durante la levigatura del metallo. Una situazione particolarmente pericolosa si viene a creare quando la polvere di smerigliatura si mischia con resti di vernice e poliuretano oppure con altri materiali chimici ed il materiale in lavorazione si riscalda troppo nel corso di una lavorazione di lunga durata.
- **Durante le operazioni di lavoro è necessario tenere l'elettrotensile sempre con entrambe le mani ed adottare una posizione di lavoro sicura.** Utilizzare con sicurezza l'elettrotensile tenendolo sempre con entrambe le mani.

- **Assicurare il pezzo in lavorazione.** Un pezzo in lavorazione può essere bloccato con sicurezza in posizione solo utilizzando un apposito dispositivo di serraggio oppure una morsa a vite e non tenendolo con la semplice mano.

## 3. Istruzioni per la messa

### 3.1 Posizionamento



**Leggere tutte le avvertenze di pericolo e le istruzioni operative. In caso di mancato rispetto delle avvertenze di pericolo e delle istruzioni operative si potrà creare il pericolo di scosse elettriche, incendi e/o incidenti gravi.**

Si prega di aprire la pagina ribaltabile su cui si trova raffigurata schematicamente la macchina e lasciarla aperta mentre si legge il manuale delle Istruzioni per l'uso.

Utilizzare questo strumento di potere per la carteggiatura a secco o lucidatura.

### 3.2 Montaggio (fig.1).



**Prima di qualunque intervento sull'elettrotensile estrarre la spina di rete dalla presa.**

**La macchina è completamente assemblato, tranne levigatura foglio 8.**

Per posizionare il foglio abrasivo **8** dovrebbe allegare a velcro piastra di sostegno **5**, tenendo conto che i fori di aspirazione coincidono.

### Impugnatura supplementare

L'impugnatura supplementare **10** consente un uso comodo ed una distribuzione ottimale della forza, in modo particolare in caso di elevata asportazione di materiale. Avvitare l'impugnatura supplementare **10** a destra o a sinistra sul filo del mandrino **1**.

### 3.3 Descrizione Illustrated

La numerazione dei componenti illustrati si riferisce all'illustrazione dell'elettrotensile che si trova sulla pagina con la rappresentazione grafica.

- 1 Testa di gomma.
- 2 Ugello di aspirazione.
- 3 Wick titolare.
- 4 Cattura.
- 5 Piastra posteriore.
- 6 Viti della piastra di levigatura.
- 7 Chiave.
- 8 Foglio abrasivo\*.
- 9 Grip (nip isolato).
- 10 Impugnatura supplementare.
- 11 Interruttore on/off.
- 12 Tubo di aspirazione.
- 13 Vite di fissaggio del tubo di aspirazione.
- 14 Rotella di preselezione del numero di oscillazioni.
- 15 Controllo regolamentare dell'orbita (RO752EK)

\* L'accessorio illustrato oppure descritto non è compreso nel volume di fornitura standard. L'accessorio completo è contenuto nel nostro programma accessori.

## 4. Istruzioni per l'uso

### 4.1 Il Posizionamento e test

#### Connessione di rete

Osservare la tensione di rete! La tensione della rete deve corrispondere a quella indicata sulla targhetta dell'elettrotensile. Gli elettrotensili con l'indicazione di 230 V possono essere collegati anche alla rete di 220 V.

#### Accendere/spegnere

Per accendere l'elettrotensile spingere in avanti l'interruttore di avvio/arresto **11**.

Per bloccare l'interruttore avvio/arresto **11** premere l'interruttore avvio/arresto **11** verso il basso nella parte anteriore, fino allo scatto in posizione.

Per spegnere l'elettrotensile rilasciare l'interruttore avvio/arresto **11** oppure, quando è bloccato, premere l'interruttore avvio/arresto **11** nella parte posteriore brevemente verso il basso e rilasciarlo.

#### Preselezione della frequenza di oscillazione

Tramite la rotellina per la preselezione del numero di oscillazioni **14** è possibile preselezionare la frequenza di oscillazione richiesta anche in fase di funzionamento.

- 1 – 2** basso numero di oscillazioni
- 3 – 4** medio numero di oscillazioni
- 5 – 6** alto numero di oscillazioni

Il numero di oscillazioni necessario dipende dal tipo di materiale in lavorazione e dalle specifiche condizioni operative e può essere dunque determinato a seconda del caso eseguendo delle prove pratiche.

In seguito a lunghe operazioni di lavoro con un numero di oscillazioni minimo, per il raffreddamento dell'elettrotensile lo stesso dovrebbe essere lasciato ruotare in funzionamento a vuoto al massimo numero di oscillazioni per ca. 3 minuti.

#### Orbita regolabile ( RO752EK )

Il controllore **15** serve a regolare l'avanzamento dell'orbita:

- Per la levigatura rapida e grossolana (girare a sinistra).
- Per la levigatura fine (a destra).

### 4.2 Strumento cambia

#### Modifica foglio abrasivo.

Per rimuovere la lama **8** titolare **5** piastra ascensore oltre il bordo in qualsiasi momento, e tirarlo.

Prima di installare un nuovo otto foglio abrasivo, rimuovere lo sporco e la polvere depositata sulla piastra di supporto **5**, per esempio, con un pennello.

La piastra di supporto **5** è rivestita con un fissaggio di tipo tissutale (Velcro) che permette rapidamente e tenere semplici fogli abrasivi con Velcro **8** (velcro).

Premere a fondo il foglio abrasivo **8** contro la base del supporto piastra **5**. Per l'efficienza in aspirazione ottimale della polvere, fare in modo che i fori del foglio abrasivo **8** match con i fori della piastra di supporto **5**.

#### Aspirazione polvere/aspirazione trucioli

Polveri e materiali come vernici contenenti piombo, alcuni tipi di legname, minerali e metalli possono essere dannosi per la salute.

Il contatto oppure l'inalazione delle polveri possono causare reazioni allergiche e/o malattie delle vie respiratorie dell'operatore oppure delle persone che si trovano nelle vicinanze.

Determinate polveri come polvere da legname di faggio o di quercia sono considerate cancerogene, in modo particolare insieme ad additivi per il trattamento del legname (cromato, protezione per legno). Materiale contenente amianto deve essere lavorato esclusivamente da personale specializzato.

- Utilizzare possibilmente un'aspirazione polvere adatta per il materiale.
- Provvedere per una buona aerazione del posto di lavoro.
- Si consiglia di portare una mascherina protettiva con classe di filtraggio P2.

Osservare le norme in vigore nel Vostro paese per i materiali da lavorare.

**Evitare accumuli di polvere sul posto di lavoro.** Le polveri si possono incendiare facilmente.

#### Aspirazione esterna

Collegare il tubo (accessorio non incluso) direttamente al connettore **2** del progetto di tubo **12**.

Quando si lavora senza estrazione (es. Mentre lucidatura) può rimuovere il tubo di aspirazione **12**. Tirando il tubo e rimuovere il tubo dalla custodia.

Per aspirare la polvere particolarmente dannosi per la salute o cancerogene, usare una polvere secca vuoto speciale.

### 4.3 Istruzioni generali d'uso

#### Scelta del foglio abrasivo

A seconda del materiale in lavorazione ed in funzione del livello di levigatura della superficie che si vuole raggiungere, si hanno a disposizione fogli abrasivi di diversa qualità:

MATERIALE	APPLICAZIONE	GRANA	
- Colore - Vernice - Stucco - Fondo	Per rimozione di vernice.	GROSSA	40 60
	Per la levigatura di colore preverniciato (p. es. rimozione di righe del pennello, gocce di colore e gocce di vernice seccate).	MEDIA	80 100 120
	Per la levigatura finale di materiali di fondo prima della verniciatura.	FINE	180 240 320 400

MATERIALE	APPLICAZIONE	GRANA	
- Tutti i materiali di legno (p. es. legno duro, legno dolce, pannelli di masonite, pannelli da costruzione).	Per una prelevigatura p. es. di travi e tavole ruvide e non piallate	GROSSA	40 60
	Per levigatura in piano e per correggere piccole superfici non perfettamente piane	MEDIA	80 100 120
- Legno duro - Pannelli di masonite - Pannelli da costruzione - Materiali metallici	Per la levigatura finale e la microlevigatura del legno.	FINE	180 240 320 400

MATERIALE	APPLICAZIONE	GRANA	
– Vernice per auto – Materiale pietroso – Marmo – Granito – Cerámica – Vetro – Plexiglas – Vetroresine	Per la prelevigatura	GROSSA	80
	Per levigatura sagomata e smussatura	MEDIA	100 120
	Per la microlevigatura durante la formatura	FINE	180 240 320 400
	Levigatura lucidante ed arrotondamento degli spigoli	MOLTO FINE	600 1200



**Prima di qualunque intervento sull'elettrotensile estrarre la spina di rete dalla presa.**



**Prima di posare l'elettrotensile, attendere sempre fino a quando si sarà fermato completamente.**

### Levigatura di superfici

Accendere l'elettrotensile, applicarlo con l'intera superficie di levigatura sul fondo da lavorare e muoverlo sopra l'intero pezzo in lavorazione esercitando pressione moderata.

Poiché le condizioni di impiego possono rendere l'attrezzo di bloccaggio zone **1,9** e **10**.

La capacità di asportazione e la micrografia vengono determinate essenzialmente dalla scelta del foglio abrasivo, dal livello di numero di oscillazioni preselezionato e dalla pressione di contatto.

Soltanto fogli abrasivi in perfetto stato possono garantire buone prestazioni abrasive e non sottopongono l'elettrotensile a sforzi eccessivi.

Per aumentare la durata dei fogli abrasivi avere sempre cura di esercitare una pressione uniforme.

Un eccessivo aumento della pressione esercitata non comporta una più alta prestazione abrasiva ma provoca una maggiore usura dell'elettrotensile e del foglio abrasivo.

Una volta utilizzato un foglio abrasivo per la lavorazione del metallo non utilizzarlo più per altri materiali.

Utilizzare esclusivamente accessori di levigatura originali **STAYER**.

### Levigatura grossolana

Applicare un foglio abrasivo di grana grossa. Premere l'elettrotensile solo leggermente in modo che lo stesso funzioni al massimo numero di oscillazioni e venga ottenuta una grande asportazione di materiale.

### Microlevigatura

Applicare un foglio abrasivo di grana fine.

Variando leggermente la pressione di contatto oppure modificando il livello del numero di oscillazioni è possibile ridurre il numero di oscillazioni del platello rimanendo tuttavia il moto eccentrico.

Muovere l'elettrotensile con pressione moderata in piano con movimento rotatorio oppure muoverlo alternativamente in direzione longitudinale e trasversale sul pezzo in lavorazione. Non inclinare l'elettrotensile per evitare una levigatura eccessiva del pezzo da lavorare, p. es. impiallacciatura.

Una volta conclusa l'operazione di lavoro, spegnere l'elettrotensile.

### Lucidatura

**Nota bene:** Per la lucidatura è possibile rimuovere il tubo di mandata **12** per poter maneggiare più facilmente l'elettrotensile e per non danneggiare il pezzo da lavorare. L'elettrotensile può essere equipaggiato con relativi utensili per la lucidatura come cuffia in lana d'agnello, feltro per lucidatura oppure spugna per lucidatura (accessori) per la lucidatura di vernici danneggiate dagli agenti atmosferici oppure per la ripassatura di graffi (p. es. vetro acrilico).

**Per la lucidatura selezionare un numero di oscillazioni basso (livello 1-2), per evitare un eccessivo riscaldamento della superficie.**

Applicare il lucido su una superficie un poco più piccola di quanto si desidera lucidare. Lavorare il lucido con un utensile adatto per la lucidatura con movimenti incrociati oppure movimenti rotatori ed una pressione moderata.

Non lasciare asciugare il lucido sulla superficie, in caso contrario la superficie potrebbe venire danneggiata. Non sottoporre la superficie da lucidare alla radiazione solare diretta.

Pulire regolarmente gli utensili per lucidatura per assicurare buoni risultati di lucidatura. Lavare gli utensili per lucidatura con detersivo delicato ed acqua calda, non utilizzare alcun diluente.

## 5. Istruzioni per la manutenzione e pulizia

### 5.1 Pulizia e manutenzione



**Prima di qualunque intervento sull'elettrotensile estrarre la spina di rete dalla presa.**



**Per poter garantire buone e sicure operazioni di lavoro, tenere sempre puliti l'elettrotensile e le prese di ventilazione.**

Qualora si rendesse necessaria una sostituzione del cavo di collegamento, la stessa deve essere effettuata dalla **STAYER** oppure da un centro di assistenza clienti autorizzato per elettrotensili **STAYER** per evitare pericoli per la sicurezza.

Sostituzione del tampone di levigatura **5** verificare se il fermo **4** è compromessa o feltro **3**. Si prega di sostituire un deteriorato in un fermo 4 servizio **STAYER**.

Se nonostante gli accurati procedimenti di produzione e di controllo l'elettrotensile dovesse guastarsi, la riparazione va fatta effettuare da un punto di assistenza autorizzato per gli elettrotensili **STAYER**.

## 5.2 Servizio di riparazione

Il servizio di assistenza risponde alle Vostre domande relativa alla riparazione ed alla manutenzione del Vostro prodotto nonché concernente partidiricambio.

Disegni in vista esplosa ed informazioni relative alle parti di ricambio sono consultabili anche sul sito:  
**info@gruppostayer.com**

Il nostro team di consulenti tecnici saranno lieti di guidare per l'attuazione di acquisizione, e la regolazione di prodotti e accessori.

## 5.3 Garanzia

### Carta di garanzia

Tra i documenti che formano parte della presente attrezzatura trovare la carta della garanzia. Dovrà riempire completamente la carta dalla garanzia applicando alla medesima la copia del ticket d'acquisto o la fattura e consegnarla al suo rivenditore a cambio della corrispondente ricevuta dritorno.

**Nota! Se mancasse questa tessera, la chiedi immediatamente al tuo rivenditore.**

La garanzia si limita unicamente ai difetti di fabbricazione o di meccanizzato e cessa quando i pezzi siano stati smontati, manipolati o riparati fuori dalla fabbrica.

## 5.4 Smaltimento e riciclaggio

Assicurarsi ad un riciclaggio rispettoso dell'ambiente pistola a spruzzo, unità elettrica, accessori ed imballaggi scartati.

Solo per i Paesi della CE:

**Non gettare elettrotensili dismessi tra i rifiuti domestici!**  
Conformemente alla norma della direttiva CE



2002/96 sui rifiuti di apparecchiature elettriche ed elettroniche (RAEE) ed all'attuazione del recepimento nel diritto nazionale, gli elettrotensili diventati inservibili devono essere raccolti separatamente ed essere inviati ad una riutilizzo ecologica.

Con ogni riserva di modifiche tecniche.

## 6. Normative

### 6.1 Dati tecnici

Valori di emissioni acustiche misurate conformemente alla norma. (K = 3)

Livello di pressione sonora LpA 81 dB (A) RO751E.

LWA Livello di potenza sonora 92 dB (A) RO751E.

Livello di pressione sonora LpA 90 dB (A) RO752EK.

LWA Livello di potenza sonora 101 dB (A) RO752EK.



**Utilizzare protezione dell'udito qualora il livello acustico supera gli 85 dB (A).**



= Potenza



= Velocità a vuoto



= Orbit



= Diametro del disco



= Peso



= Macchina classe II - Doppio isolamento

L<sub>WA</sub>

= Livello di potenza sonora

L<sub>PA</sub>

= Livello di pressione sonora



= Vibration

Le caratteristiche si riferiscono a tensioni nominali [U] 230/240V - 50/60 Hz - 110/120 V-60Hz. In caso di tensioni minori ed in caso di modelli speciali a seconda dei Paesi, le caratteristiche riportate possono essere divergenti. Si prega di tenere presente il codice prodotto applicato sulla targhetta di costruzione del Vostro elettrotensile. Le descrizioni commerciali di singoli elettrotensili possono variare.

### Informazioni sul rumore e le vibrazioni

Valori del rumore e delle vibrazioni sono stati rilevati secondo la norma EN 60745.

Il tipico livello di pressione sonora dell'apparecchio, determinate con un filtro Un prodotto sono: Livello di pressione sonora 81 dB (A) Livello di potenza sonora 92 dB (A). Tolleranza K = 3 dB.



**Usare la protezione acustica!**

Nivel total de vibraciones ah (suma vectorial de tres direcciones) y tolerancia K determinados según EN 60745: ah = 4 m/s<sup>2</sup>, K < 1,5 m/s<sup>2</sup>

Il livello di vibrazioni indicato nelle presenti istruzioni è stato rilevato seguendo una procedura di misurazione conforme alla norma EN 60745 e può essere utilizzato per confrontare gli elettrotensili. Lo stesso idoneo anche per una valutazione temporanea della sollecitazione da vibrazioni.

Il livello di vibrazioni indicato rappresenta gli impieghi principali dell'elettrotensile. Qualora l'elettrotensile venisse utilizzato tuttavia per altri impieghi, con accessori differenti oppure con manutenzione insufficiente, il livello di vibrazioni può differire. Questo può aumentare sensibilmente la sollecitazione da vibrazioni per l'intero periodo di tempo operativo.

Per una valutazione precisa della sollecitazione da vibrazioni bisognerebbe considerare anche i tempi in cui l'apparecchio è spento oppure è acceso ma non è utilizzato effettivamente.

Questo può ridurre chiaramente la sollecitazione da vibrazioni per l'intero periodo operativo.

Adottare misure di sicurezza supplementari per la protezione dell'operatore dall'effetto delle vibrazioni come p.es.: manutenzione dell'elettrotensile e degli accessori, mani calde, organizzazione dello svolgimento del lavoro.

## 6.2 Dichiarazione di conformità CE

Il sottoscritto:

STAYER IBERICA.S.A.

Con indirizzo a:

Calle Sierra de Cazorla, 7  
Área Empresarial Andalucía - Sector 1  
28320 PINTO (MADRID)  
Tel.: +34 91 691 85 16/ Fax: +34 91 691 86 31

CERTIFICA

Che le macchine:

Tipo: **LEVIGATRICE ROTOORBITALE**

Modellos: **RO751E, RO752EK**

Noi dichiariamo sotto la nostra unica e sola responsabilità che questo prodotto si trova in conformità con le norme o i documenti normalizzati seguenti: EN 60745, secondo le normative 2006/42/CE, 2014/30/EU, 2006/42/CE.

8 settembre 2016

**Ramiro de la Fuente**  
Direttore generale

CE  ROHS

The machine is intended for dry sanding of wood, plastic, metal, filler as well as coated surfaces.

Machines with electronic control are also suitable for polishing.

## 1. Contents

	page
<b>2. Specific safety instructions</b> .....	<b>15</b>
<b>3. Instructions for use</b> .....	<b>15</b>
3.1 Placement tool .....	15
3.2 Assembly.....	15
3.3 Illustrated description.....	15
<b>4. Operating instructions</b> .....	<b>15</b>
4.1 Placement and testing .....	15
4.2 Tool change.....	16
4.3 Instructions for use.....	16
<b>5. Maintenance and service instructions</b> .....	<b>17</b>
5.1 Cleaning.....	17
5.2 Repair service.....	17
5.3 Warranty .....	17
5.4 Disposal and recycling.....	17
<b>6. Regulations</b> .....	<b>18</b>
6.1 Technical Data .....	18
6.2 EU declaration of conformity.....	18

## 2. Specific safety instructions

- **Use the machine only for dry sanding.** Penetration of water into the machine increases the risk of an electric shock or damaged.
- **Pay attention that no persons are put at risk through sparking. Remove any combustible materials in the vicinity.** Sparking occurs when sanding metal materials.
- **Caution, fire hazard! Avoid overheating the object being sanded as well as the sander. Always empty the dust collector before taking breaks.** In unfavourable conditions, e. g., when sparks emit from sanding metals, sanding debris in the dust bag, micro filter or paper sack (or in the filter sack or filter of the vacuum cleaner) can selfignite. Particularly when mixed with remainders of varnish, polyurethane or other chemical materials and when the sanding debris is hot after long periods of working.
- **When working with the machine, always hold it firmly with both hands and provide for a secure stance.** The power tool is guided more secure with both hands.
- **Secure the workpiece.** A workpiece clamped with clamping devices or in a vice is held more secure than by hand.

## 3. Instructions for use

### 3.1 Placement tool



**Read all safety warnings and all instructions. Failure to follow the warnings and instructions may result in electric shock, fire and/or serious injury.**

While reading the operating instructions, unfold the graphics page for the machine and leave it open.

Use this power tool for dry sanding or polishing

### 3.2 Assembly (figure1).



**Before any work on the machine itself, pull the mains plug.**

**The machine is completely assembled, except sanding sheet 8.**

To position the sanding sheet **8** should attach to velcro support plate **5**, taking into account that the suction holes coincide.

### Auxiliary handle

The auxiliary handle **10** allows comfortable handling and even distribution of force, especially if the material removal rate is high.

Screw the auxiliary handle **10** to the right or left on the spindle thread **1**.

### 3.3 Illustrated description

The numbering of the product features refers to the illustration of the machine on the graphics page.

- 1 Rubber Head.
- 2 Suction nozzle.
- 3 Wick holder.
- 4 Catch.
- 5 Back plate.
- 6 Sanding plate screws.
- 7 Key.
- 8 Sanding sheet \*.
- 9 Grip (nip isolated).
- 10 Auxiliary handle.
- 11 Switch on / off.
- 12 Suction tube.
- 13 Screw fastening the suction tube.
- 14 Thumbwheel for preselection of number of oscillations.
- 15 Regulatory control of the orbit.

\* Accessories shown or described are not part of the standard delivery scope of the product. A complete overview of accessories can be found in our accessories program.

## 4. Operating instructions

### 4.1 Placement and testing

#### Network connection

Observe correct mains voltage! The voltage of the power source must agree with the voltage specified on

the nameplate of the machine. Power tools marked with 230 V can also be operated with 220 V.

### Switching On and Off

To start the machine, push the On/Off switch 11 forwards. To lock the On/Off switch 11, press the On/Off switch 11 down at the front until it latches.

To switch off the power tool, release the On/Off switch 11 or, if it is locked, briefly push down the back of the On/Off switch 11 and then release it.

### Preselecting the Orbital Stroke Rate

With the thumbwheel for preselection of the orbital stroke rate 14, you can preselect the required orbital stroke rate, even during operation.

- 1 – 2 Low stroke rate
- 3 – 4 Medium stroke rate
- 5 – 6 High stroke rate

The required stroke rate depends on the material and the working conditions and can be determined through practical testing.

After longer periods of working at low stroke rate, allow the machine to cool down by running it for approx. 3 minutes at maximum stroke rate with no load.

### Adjustable orbit. (RO752EK)

- The controller 15 serves to regulate the advance of the orbit:
- For fast and coarse sanding (turn to the left )
  - For fine sanding (turn to the right )

## 4.2 Tool change

### Changing sanding sheet.

To remove blade 8 dish holder 5 lift at the edge at any point, and pull. Before attaching a sanding sheet 8 new, remove dirt and dust deposited on the turntable support 5, e.g. with a brush.

Support plate 5 is fitted with backing (Velcro) fastening of quickly and easily leaves sanders 8 zipper velcro backing. Firmly press the sanding sheet 8 against the base of the plate holder 5. To make optimum efficiency in dust extraction, be careful matching holes in the sanding 8 sheet with the holes in the plate holder 5.

### Dust/Chip Extraction

Dusts from materials such as lead-containing coatings, some wood types, minerals and metal can be harmful to one's health. Touching or breathing-in the dusts can cause allergic reactions and/or lead to respiratory infections of the user or bystanders.

Certain dusts, such as oak or beech dust, are considered as carcinogenic, especially in connection with wood-treatment additives (chromate, wood preservative). Materials containing asbestos may only be worked by specialists.

- As far as possible, use a dust extraction system suitable for the material.
- Provide for good ventilation of the working place.
- It is recommended to wear a P2 filter-class respirator. Observe the relevant regulations in your country for the materials to be worked.

**Prevent dust accumulation at the workplace.** Dusts can easily ignite.

**External Dust Extraction.** Connect the hose (accessory not included) directly to connector 2 of the draft tube 12.

For applications without dust extraction (e. g., polishing), the extraction outlet piece 12 can be removed. For this, unscrew the screw 13 with the Allen key 7 (accessory) and remove the extraction outlet piece 12 from the housing.

## 4.3 Instructions for use

### Selecting the Sanding Sheet

Depending on the material to be worked and the required rate of material removal, different sanding sheets are available:

MATERIAL	APPLICATION	GRAIN SIZE	
- Paint - Varnish - Filling compound - Filler	For sanding off paint.	COARSE	40 60
	For sanding primer (e. g., for removing brush dashes, drops of paint and paint run).	MEDIUM	80 100 120
	For final sanding of primers before coating	FINE	180 240 320 400

MATERIAL	APPLICATION	GRAIN SIZE	
- All wooden materials (e. g., <i>hardwood, softwood, chipboard, building board</i> )	For coarse-sanding, e. g. of rough, unplanned beams and boards.	COARSE	40 60
	For face sanding and planing small irregularities.	MEDIUM	80 100 120
- Hardwood - Particle Board - Building board - Metal materials	For finish and fine sanding of wood.	FINE	180 240 320 400

MATERIAL	APPLICATION	GRAIN SIZE	
- Automotive paint - Masonry, stone - Marble - Granite - Ceramic - Glass - Plexiglas - Glass-fibre plastics	For pre-sanding.	COARSE	80
	For shaping and braking edges.	MEDIUM	100 120
	For final sanding and forming.	FINE	180 240 320 400
	For polish-sanding and rounding off edges	VERY FINE	600





**Before any work on the machine itself, pull the mains plug.**



**Wait until the machine has come to a standstill before placing it down.**

### Sanding Surfaces

Switch the machine on, place it with the complete sanding surface on the surface to be worked and move the machine with moderate pressure over the workpiece.

As conditions of use may make the tool clamping zones **1,9** and **10**.

The removal capacity and the sanding pattern are mainly determined by the selection of the sanding sheet, the preselected orbital stroke rate and the applied pressure. Only flawless sanding sheets achieve good sanding capacity and extend the service life of the machine.

Pay attention to apply uniform sanding pressure; this increases the working life of the sanding sheets.

Intensifying the sanding pressure does not lead to an increase of the sanding capacity, but to increased wear of the machine and the sanding sheet.

A sanding sheet that has been used for metal should not be used for other materials.

Use only original **STAYER** sanding accessories.

### Rough Sanding

Attach a sanding sheet with coarse grain. Apply only light pressure to the machine so that it runs at a higher stroke rate and high material removal is achieved.

### Fine Sanding

Attach a sanding sheet with fine grain. By lightly varying the application pressure or changing the orbital stroke rate, the sanding plate stroke rate can be reduced whereby the orbital action is maintained. With moderate pressure, move the machine in a circular pattern or alternately in lengthwise and crosswise directions over the workpiece. Do not tilt the machine to avoid sanding through the workpiece (e. g. when sanding veneer). After finishing the working procedure, switch the power tool off.

### Polishing

**Note:** For polishing, the extraction outlet piece **12** can be removed for easier handling of the machine and to prevent damage to the workpiece.

For the polishing of weathered paint or buffing out scratches (e. g., acrylic glass), the machine can be equipped with appropriate polishing accessories such as lamb's wool bonnet, polishing felt or sponge (accessories).

**Select a low stroke rate (setting 1 – 2) for polishing in order to avoid excessive heating of the surface.**

Apply the polish onto a somewhat smaller surface than you intend to polish. Work the polishing agent in with a suitable polishing tool applying it crosswise or with circular motion and moderate pressure.

Do not allow the polishing agent to dry out on the surface, otherwise the surface can become damaged. Do not subject the surface to be polished to direct sunlight. Clean the polishing accessories regularly to ensure good polishing results. Wash out polishing accessories with a mild detergent and warm water; do not use paint thinner.

## 5. Maintenance and service instructions

### 5.1 Cleaning



**Before any work on the machine itself, pull the mains plug.**



**For safe and proper working, always keep the machine and ventilation slots clean.**

If the replacement of the supply cord is necessary, this has to be done by **STAYER** or an authorized **STAYER** service agent in order to avoid a safety hazard.

Changing the sanding pad **5** examine whether the retainer **4** is impaired or felt **3**. Please replace a deteriorated into a retainer **4** **STAYER** service.

If the machine should fail despite the care taken in manufacturing and testing procedures, repair should be carried out by an aftersales service centre for **STAYER** power tools.

### 5.2 Repair service

Our after-sales service responds to your questions concerning maintenance and repair of your product as well as spare parts.

Exploded views and information on spare parts can also be found under: [info@grupostayer.com](mailto:info@grupostayer.com)

Our customer consultants answer your questions concerning best buy, application and adjustment of products and accessories.

### 5.3 Warranty

#### Warranty card

Included in the documentation that accompanies this equipment, you should find the warranty card. You should fill out the card completely and return to vendor with a copy of purchasing receipt or invoice and you should receive a receipt.

**Note:** If you cannot find the warranty card within the documentation, you must ask for it through your supplier.

The warranty is limited only to manufacturing defects and expires if pieces have been removed or manipulated or repaired other than the manufacturer.

### 5.4 Disposal and recycling

The machine, accessories and packaging should be sorted for environmental-friendly recycling.

**Only for EC countries:****Do not dispose of power tools into household waste!**

According to the European Guideline 2002/96/EC for Waste Electrical and Electronic Equipment and its implementation into

national right, power tools that are no longer usable must be collected separately and disposed of in an environmentally correct manner.

**Subject to change without notice.**

## 6. Regulations

### 6.1 Technical Data

Noise emission values measured in accordance with the relevant standard. (K = 3)

Sound pressure level L<sub>pA</sub> 81 dB (A) RO751E.

LWA Sound power level 92 dB (A) RO751E.

Sound pressure level L<sub>pA</sub> 90 dB (A) RO752EK.

LWA Sound power level 101 dB (A) RO752EK.



**Use ear protection if the sound pressure exceeds 85 dB (A).**



= Rated power input



= Load speed



= Orbit



= Disc Diameter



= Weight



= Class II - The machine is double insulated

L<sub>WA</sub> = Sound power level

L<sub>PA</sub> = Sound pressure level



= Vibration

The values given are valid for nominal voltages [U] 230/240 V - 50/60 Hz - 110/120 V - 60 Hz. For lower voltage and models for specific countries, these values can vary. Please observe the article number on the type plate of your machine. The trade names of the individual machines may vary.

### Noise and Vibration Information

Noise determined according to EN 60745.

The typical sound pressure level of appliance determined with a filter A product are: Sound pressure level 81 dB (A) sound power level 92 dB (A). Tolerance K = 3 dB.

**Wear hearing protection!**

Total vibration Ah values (vector sum of three directions) and uncertainty K determined according to EN 60745:  
ah = 4 m/s<sup>2</sup>, K < 1.5 m/s<sup>2</sup>

The vibration emission level given in this information sheet has been measured in accordance with a standardised test given in EN 60745 and may be used to compare one tool with another. It may be used for a preliminary assessment of exposure.

The declared vibration emission level represents the main applications of the tool. However if the tool is used for different applications, with different accessories or poorly maintained, the vibration emission may differ. This may significantly increase the exposure level over the total working period.

An estimation of the level of exposure to vibration should also take into account the times when the tool is switched off or when it is running but not actually doing the job. This may significantly reduce the exposure level over the total working period.

Identify additional safety measures to protect the operator from the effects of vibration such as: maintain the tool and the accessories, keep the hands warm, organisation of work patterns.

### 6.2 EU declaration of conformity

The undersigned:

**STAYER IBERICA, S.A.**

With address at:

Calle Sierra de Cazorla, 7  
Área Empresarial Andalucra - Sector 1  
28320 PINTO (MADRID)  
Tel.: +34 91 691 85 16 Fax: +34 91 691 86 31

### CERTIFIES

That the machine:

Type: **ROTOORBITAL SANDER**

Models: **RO751E, RO752EK**

We declare under our sole responsibility that this product is in conformity with the following standards or standardized documents: EN 60745, according to regulations 2006/42/CE, 2014/30/EU, 2006/42/CE.

September 8, 2016

**Ramiro de la Fuente**  
Managing Director



L'outil électroportatif est conçu pour le ponçage à sec des surfaces en bois, en matières plastiques, en métal et en mastic ainsi que des surfaces vernies.

Les outils électroportatifs disposant d'un réglage électronique sont également appropriés au polissage.

## 1. Índice

	page
<b>2. Des instructions sécurité spécifiques</b> .....	<b>19</b>
<b>3. Instructions pour l'utilisation</b> .....	<b>19</b>
3.1 Outil de placement.....	19
3.2 Montage.....	19
3.3 Description illustrée.....	19
<b>4. Fonctionnement</b> .....	<b>20</b>
4.1 Placement et d'essais.....	20
4.2 Changement d'outil.....	20
4.3 Instructions générales pour l'utilisation.....	20
<b>5. Instructions de maintenance et de service</b> ..	<b>21</b>
5.1 Nettoyage et entretien.....	21
5.2 Service de réparation.....	22
5.3 Garantía.....	22
5.4 Elimination et recyclage.....	22
<b>6. Cadre réglementaire</b> .....	<b>22</b>
6.1 Caractéristiques techniques.....	22
6.2 Déclaration de conformité CE.....	23

## 2. Des instructions sécurité spécifiques

- **N'utiliser l'outil électroportatif que pour un travail à sec.** La pénétration d'eau dans un outil électroportatif augmente le risque d'un choc électrique ou endommagés.
- **Veiller à ce que personne ne soit exposé à un danger en raison des projections d'étincelles.** Enlever les matériaux inflammables se trouvant à proximité. L'usinage des métaux génère des étincelles.
- **Attention ! Risque d'incendie ! Éviter la surchauffe des matériaux travaillés et de la ponceuse. Vider toujours le bac de récupération des poussières avant de faire une pause de travail.** Les particules de poussière se trouvant dans le sac à poussières, le microfiltre, le sac en papier (ou dans le sac à poussières en tissu ou le filtre de l'aspirateur) peuvent s'enflammer d'elles-mêmes dans des conditions défavorables, p. ex. projection d'étincelles lors du ponçage de pièces en métal, ceci notamment lorsque les particules de poussières sont mélangées à des résidus de vernis, de polyuréthane ou d'autres substances chimiques et que les matériaux travaillés sont très chauds après avoir été travaillés pendant une période assez longue.
- **Toujours bien tenir l'outil électroportatif des deux mains et veiller à toujours garder une position de travail stable.** Avec les deux mains, l'outil électroportatif est guidé de manière plus sûre.
- **Bloquer la pièce à travailler.** Une pièce à travailler serrée par des dispositifs de serrage appropriés ou dans un étau est fixée de manière plus sûre que tenue dans les mains.

## 3. Instructions pour l'utilisations

### 3.1 Outil de placement



**Il est impératif de lire toutes les consignes de sécurité et toutes les instructions. Le non-respect des avertissements et instructions indiqués ciaprès peut conduire à une électrocution, un incendie et/ou de graves blessures.**

Dépliez le volet sur lequel l'appareil est représenté de manière graphique. Laissez le volet déplié pendant la lecture de la présente notice d'utilisation.

Utilisez cet outil de puissance pour le ponçage à sec ou polissage.

### 3.2 Montage (figure1).



**Avant d'effectuer des travaux sur l'outil électroportatif, retirez la fiche de la prise de courant.**

**La machine est complètement assemblée, sauf feuilles abrasives 8.**

Pour positionner la feuille abrasive **8** devrait fixer à la plaque de support velcro **5**, en tenant compte du fait que les trous d'aspiration coïncident.

### Poignée supplémentaire

La poignée auxiliaire **10** permet une manipulation confortable et une répartition uniforme de la force, en particulier si le taux d'enlèvement de matière est élevé.

Visser la poignée supplémentaire **10** vers la droite ou vers la gauche sur le fil de la broche **1**.

### 3.3 Description illustrée

La numérotation des éléments de l'appareil se réfère à la représentation de l'outil électroportatif sur la page graphique:

- 1 Tête en caoutchouc.
- 2 Buse d'aspiration.
- 3 Wick titulaire.
- 4 Catch.
- 5 Plaque arrière.
- 6 Ponçage vis de la plaque.
- 7 Key.
- 8 Feuille abrasive \*.
- 9 Grip (nip isolé).
- 10 Poignée supplémentaire.
- 11 Activer / désactiver.
- 12 Tube d'aspiration.
- 13 Vis de fixation du tube d'aspiration.
- 14 Molette pour la présélection du nombre d'oscillations.
- 15 Contrôle réglementaire de l'orbite (RO752EK)

\* Les accessoires décrits ou illustrés ne sont pas tous compris dans la fourniture. Vous trouverez les accessoires complets dans notre programme d'accessoires.

## 4. Fonctionnement

### 4.1 Placement et d'essais

#### Connexion réseau

Tenez compte de la tension du réseau ! La tension de la source de courant doit correspondre aux indications se trouvant sur la plaque signalétique de l'outil électroportatif. Les outils électroportatifs marqués 230 V peuvent également fonctionner sur 220 V.

#### Mise en Marche/Arrêt

Pour mettre en marche l'outil électroportatif, poussez l'interrupteur Marche/Arrêt **11** vers l'avant.

Pour bloquer l'interrupteur Marche/Arrêt **11**, appuyez sur l'interrupteur Marche/Arrêt **11** jusqu'à ce qu'il s'enclenche. Pour arrêter l'outil électroportatif, relâchez l'interrupteur Marche/Arrêt **11** ou, s'il est bloqué, appuyez brièvement sur la partie arrière de l'interrupteur Marche/Arrêt **11**, puis relâchez ce dernier.

#### Présélection de la vitesse

La molette de réglage présélection de la vitesse **14** permet de présélectionner la vitesse nécessaire (même durant le travail de ponçage).

- 1 – 2** Vitesse basse
- 3 – 4** Vitesse moyenne
- 5 – 6** Vitesse élevée

La vitesse nécessaire dépend du matériau à travailler et des conditions de travail et peut être déterminée par des essais pratiques.

Après avoir travaillé à une petite vitesse pendant une période relativement longue, faites travailler l'outil électroportatif à vide à la vitesse maximale pendant une durée de 3 minutes environ afin de le laisser refroidir.

#### Orbite réglable ( RO752EK )

Le contrôleur **15** sert à réguler l'avance de l'orbite :

- Pour le ponçage rapide et grossier (tourner à gauche).
- Pour le ponçage fin (tourner à droite)

### 4.2 Changement d'outil

#### Changement de la feuille abrasive

Pour retirer le plat de la lame **8** porte **5** lever au bord sur n'importe quel point et la retirer. Avant d'attacher une feuille de papier abrasif **8** nouvelles, enlever la saleté et la poussière déposée sur le support du plateau tournant **5**, par exemple avec une brosse.

La plaque de support **5** est revêtue d'une fixation de type tissulaire (Velcro) qui permet rapidement et maintenir des feuilles de ponçage avec Support de Velcro simples **8** (velcro). Appuyez fermement sur la feuille abrasive **8** contre la base du support de plaque **5**.

Pour plus d'efficacité dans l'extraction de poussière optimale, veiller à ce que les trous dans le ponçage **8** match de feuille avec les trous du support de plaque **5**.

#### Aspiration de poussières/de copeaux

Les poussières de matériaux tels que peintures contenant du plomb, certains bois, minéraux ou métaux, peuvent être nuisibles à la santé. Entrer en contact ou aspirer les poussières peut entraîner des réactions allergiques et/ou des maladies respiratoires auprès de l'utilisateur ou de personnes se trouvant à proximité.

Certaines poussières telles que les poussières de chêne ou de hêtre sont considérées comme cancérigènes, surtout en association avec des additifs pour le traitement du bois (chromate, lazure). Les matériaux contenant de l'amiante ne doivent être travaillés que par des personnes qualifiées.

- Si possible, utilisez un dispositif d'aspiration des poussières approprié au matériau.
- Veillez à bien aérer la zone de travail.
- Il est recommandé de porter un masque respiratoire avec un niveau de filtration de classe P2.

Respectez les règlements spécifiques aux matériaux à traiter en vigueur dans votre pays.

**Évitez toute accumulation de poussières à l'emplacement de travail.** Les poussières peuvent facilement s'enflammer.

**Dust externe.** Connectez le tuyau (accessoire non fourni) directement au connecteur **2** du projet de tube **12**.

Lorsque vous travaillez sans extraction (par exemple lors du polissage) peut retirer le tube d'aspiration **12**. En tirant le tube et retirer le tube du boîtier.

Pour aspirer la poussière particulièrement nocif pour la santé ou cancérigènes, utilisez une poudre sèche de vide spéciale.

### 4.3 Instructions générales pour l'utilisation

#### Choix de la feuille abrasive

En fonction du matériau à travailler et du travail demandé, il existe différentes feuilles abrasives:

**Avant d'effectuer des travaux sur l'outil électroportatif, retirez la fiche de la prise de courant.**

MATÉRIAU	UTILISATION	GRAINS	
- Peinture - Vernis - Masse de remplissage - Spatule	Pour retirer des couches de peinture.	GROSSIER	40 60
	Pour poncer les couches de base de peinture (p. ex. enlever les traits de pinceau, les gouttes de peinture et les nez).	MOYEN	80 100 120
	Pour le finissage d'apprêts avant l'application de la peinture laquée.	FIN	180 240 320 400

MATÉRIAU	UTILISATION	GRAINS	
- Tous les bois (p. ex. bois dur, bois tendre, panneaux agglomérés, panneaux muraux)	Pour le dégrossissage p. ex. de poutres et planches rugueuses, non rabotées.	GROSSIER	40 60
	Pour la rectification (plane) et le nivellement de petites rugosités	MOYEN	80 100 120
- Bois dur - Panneaux d'agglomérés - Panneaux muraux - Matériaux en métal	Pour la rectification de parachèvement et le ponçage du bois.	FIN	180 240 320 400

MATÉRIAU	UTILISATION	GRAINS	
– Laque automobile – Pierre – Marbre – Granit – Céramique – Verre – Plexiglas – Matières plastiques renforcées en fibre de verre	Pour le dégrossissage	GROSSIER	80
	Pour le ponçage de forme et le chanfreinage.	MOYEN	100 120
	Pour le ponçage de finition lors du façonnage.	FIN	180 240 320 400
	Polissage et arrondissement.	TRÈS FIN	600



**Avant de déposer l'outil électroportatif, attendez que celui-ci soit complètement à l'arrêt.**



#### Ponçage de surfaces

Mettre en marche l'outil électroportatif, le poser de sorte que toute la surface abrasive repose sur le matériau à travailler et l'avancer sur la pièce à travailler en exerçant une pression modérée.

Les conditions d'utilisation peuvent faire l'outil zones **1,9** et **10** de serrage.

La puissance d'enlèvement de matière ainsi que l'état de la surface dépendent en grande partie du choix de la feuille abrasive, de la vitesse présélectionnée ainsi que de la pression exercée sur l'appareil.

Seules des feuilles abrasives impeccables assurent un bon travail de ponçage et ménagent l'outil électroportatif.

Veillez à ce que la pression de travail soit régulière, afin d'augmenter la durée de vie des feuilles abrasives.

Une pression trop élevée exercée sur l'appareil n'améliore pas la puissance de ponçage mais augmente considérablement l'usure de l'outil électroportatif et de la feuille abrasive.

Une feuille abrasive avec laquelle on a travaillé du métal, ne doit pas être utilisée pour d'autres matériaux.

N'utilisez que des accessoires de ponçage d'origine **STAYER**.

#### Ponçage grossier

Montez une feuille abrasive à gros grains.

N'exercez qu'une légère pression sur l'outil électroportatif afin de le faire tourner à une vitesse plus élevée et d'obtenir un meilleur enlèvement de matière.

#### Ponçage de finition

Montez une feuille abrasive à grains fins.

En variant légèrement la pression exercée ou en modifiant la vitesse, il est possible de réduire la vitesse du plateau de ponçage tout en maintenant le mouvement excentrique.

Tout en appliquant une pression modérée, guidez l'appareil sur la pièce à travailler en effectuant des mouvements circulaires ou en alternant les passes longitudinales et transversales.

Ne coincez pas l'outil électroportatif afin d'éviter d'endommager la pièce à travailler p.ex. les bandes de lisière. Une fois l'opération de travail terminée, arrêtez l'outil électroportatif.

#### Le polissage

**Note:** Pour le polissage, vous pouvez enlever le souffleur 12 pour pouvoir manipuler l'appareil plus facilement et pour éviter d'endommager l'appareil.

Pour les travaux de polissage de peintures altérées sous l'effet des intempéries ou pour faire disparaître des rayures (p.ex. verre acrylique), il est possible d'équiper l'outil électroportatif d'outils de ponçage appropriés tels que disque en peau de mouton, feutre ou éponge à polir (accessoires).

**Pour le polissage, choisissez une faible vitesse (niveau 1-2) pour éviter un réchauffement excessif de la surface.**

Appliquez le produit lustrant sur une surface plus petite que celle que vous voulez polir. Étalez le produit lustrant à l'aide d'un outil de polissage approprié par des mouvements croisés ou circulaires et en appliquant une pression modérée.

Ne laissez pas sécher le produit lustrant sur la surface, ceci risque d'endommager la surface. N'exposez pas la surface à polir directement au soleil.

Nettoyez régulièrement les outils de polissage pour garantir de bons résultats de polissage. Lavez les outils de polissage avec un détergent doux et de l'eau chaude, n'utilisez pas de diluants.

## 5. Instructions de maintenance et de service

### 5.1 Nettoyage et entretien

**Avant d'effectuer des travaux sur l'outil électroportatif, retirez la fiche de la prise de courant.**

**Veillez à ce que l'outil électroportatif ainsi que les ouïes de ventilation soient toujours propres afin d'obtenir un travail impeccable et sûr.**



Dans le cas où un remplacement de la fiche de raccordement s'avère nécessaire, ceci ne doit être effectué que par **STAYER** ou une station de Service Après-Vente agréée pour outillage **STAYER** afin d'éviter des dangers de sécurité.



Changer le patin de ponçage **5** examiner si le dispositif de retenue **4** est altérée ou de feutre **3**. S'il vous plaît remplacer un dégradé dans une retenue **4** service **STAYER**.

Si, malgré tous les soins apportés à la fabrication et au contrôle de l'appareil, celui-ci présentait un défaut, la réparation ne doit être confiée qu'à une station de Service Après-Vente agréée pour outillage **STAYER**.

### 5.2 Service de réparation

Notre service après-vente répond à vos questions concernant la réparation et l'entretien de votre produit et les pièces de rechange. Vous trouverez des vues éclatées

ainsi que des informations concernant les pièces de rechange également sous: **info@grupostayer.com**

Les conseillers techniques sont à votre disposition pour répondre à vos questions concernant l'achat, l'utilisation et le réglage de vos produits et leurs accessoires.

### 5.3 Garantía

#### Carte de garantie

Parmi les documents qui font partie de cette équipe se trouve la carte de garantie. Vous devez remplir complètement la carte de garantie à appliquer à cette copie du reçu ou une facture et le retourner à votre revendeur en échange d'une reconnaissance.

**Remarque:** Si cette carte est manquante les demander immédiatement à votre revendeur.

La garantie est limitée aux défauts de fabrication ou d'usinage et cesse lorsque les pièces ont été enlevés, altérés ou réparés à l'extérieur de l'usine.

### 5.4 Elimination et le recyclage

Les outils électroportatifs, ainsi que leurs accessoires et emballages, doivent pouvoir suivre chacun une voie de recyclage appropriée.

Seulement pour les pays de l'Union Européenne:

**Ne jetez pas votre appareil électroportatif avec les ordures ménagères!**



Conformément à la directive européenne 2002/96/CE relative aux déchets d'équipements électriques et électroniques et sa réalisation dans les lois nationales, les outils électroportatifs dont on ne peut plus se servir doivent être séparés et suivre une voie de recyclage appropriée.

Sous réserve de modifications.

## 6. Cadre réglementaire

### 6.1 Caractéristiques techniques

Valeurs d'émissions sonores mesurées conformément à la norme pertinente. (K = 3)

Niveau de pression acoustique L<sub>pA</sub> 81 dB (A) RO751E.

LWA Niveau sonore 92 dB de puissance (A) RO751E.

Niveau de pression acoustique L<sub>pA</sub> 90 dB (A) RO752EK.

LWA Niveau sonore 101 dB de puissance (A) RO752EK.



**Utilisez des protections auditives si la pression sonore dépasse 85 dB (A).**



= Puissance nominale



= Vitesse à vide



= Orbita



= Diamètre du disque



= Poids



= Machine de la classe II – Double isolation



L<sub>WA</sub> = Niveau de puissance acoustique



L<sub>PA</sub> = Niveau de pression acoustique



= Vibration

Ces indications sont valables pour des tensions nominales de [U] 230/240 V- 50/60 Hz- 110/120 V - 60 Hz. Ces indications peuvent varier pour des tensions plus basses ainsi que pour des versions spécifiques à certains pays. Respectez impérativement le numéro d'article se trouvant sur la plaque signalétique de l'outil électroportatif. Les désignations commerciales des différents outils électroportatifs peuvent varier.

### Niveau sonore et vibrations

Bruit déterminée selon la norme EN 60745.

Le niveau de pression sonore typique de l'appareil déterminée avec un filtre un produit sont: Niveau de pression acoustique 81 dB (A) Niveau sonore 92 dB de puissance (A). Tolérance K = 3 dB.



### Niveau sonore et vibrations!

Ah valeurs totales des vibrations (somme de vecteurs de trois directions) et l'incertitude K déterminés selon la norme EN 60745: ah = 4 m/s<sup>2</sup>, K < 1,5 m/s<sup>2</sup>

Le niveau d'oscillation indiqué dans ces instructions d'utilisation a été mesuré conformément à la norme EN 60745 et peut être utilisé pour une comparaison d'outils électroportatifs. Il est également approprié pour une estimation préliminaire de la charge vibratoire.

Le niveau d'oscillation correspond aux utilisations principales de l'outil électroportatif. Si l'outil électrique est cependant utilisé pour d'autres applications, avec d'autres outils de travail ou avec un entretien non approprié, le niveau d'oscillation peut être différent. Ceci peut augmenter considérablement la charge vibratoire pendant toute la durée de travail.

Pour une estimation précise de la charge vibratoire, il est recommandé de prendre aussi en considération les périodes pendant lesquelles l'appareil est éteint ou en fonctionnement, mais pas vraiment utilisé. Ceci peut réduire considérablement la charge vibratoire pendant toute la durée de travail.

Déterminez des mesures de protection supplémentaires pour protéger l'utilisateur des effets de vibrations, telles que par exemple : entretien de l'outil électrique et des outils de travail, maintenir les mains chaudes, organisation judicieuse des opérations de travail.

## 6.2 Déclaration de conformité CE

Le soussigné:

**STAYER IBERICA,S.A.**

Dont l'adresse est:

Calle Sierra de Cazorla, 7  
Área Empresarial Andalucía - Sector 1  
28320 PINTO (MADRID)  
Tel.:+34 91 691 85 16 Fax:+34 91 691 86 31

## CERTIFIE

Que les machines:



Type: **PONCEUSE EXCENTRIQUE**

Model: **RO751E, RO752EK**

Nous déclarons sous notre seule et unique responsabilité que ce produit est conforme aux normes ou documents normalisés suivants: EN 60745, conformément à la réglementation 2006/42/CE, 2014/30/EU, 2006/42/CE.

*8 septembre 2016*

**Ramiro de la Fuente**  
Directeur général

  
**CE**  **RÖHS**

A ferramenta eléctrica é destinada para lixar a seco madeiras, plásticos, metais, argamassa, assim como superfícies envernizadas. Ferramentas eléctricas com regulação electrónica também são apropriadas para polir.

## 1. Índice

	página
<b>2. Instruções específicas de segurança</b> .....	<b>24</b>
<b>3. Instruções de uso</b> .....	<b>24</b>
3.1 Colocação da ferramenta.....	24
3.2 Montagem .....	24
3.3 Descrição Illustrated .....	24
<b>4. Instruções de operação</b> .....	<b>25</b>
4.1 Colocação e Teste .....	25
4.2 Alterar ferramenta .....	25
4.3 Instruções gerais para uso.....	25
<b>5. Instruções de manutenção e serviço</b> .....	<b>26</b>
5.1 Limpeza e manutenção.....	26
5.2 Serviço de reparo.....	27
5.3 Garantia .....	27
5.4 Eliminação .....	27
<b>6. Marcado regulamentação</b> .....	<b>27</b>
6.1 Características Técnicas.....	27
6.2 Declaração de Conformidade CE .....	28

## 2. Instruções específicas de segurança

- **Apenas utilizar a ferramenta eléctrica para o corte a seco.** A infiltração de água num aparelho eléctrico aumenta o risco de choque eléctrico ou danificado.
- **Assegure-se de que nenhuma pessoa corra risco devido a voo de faúlhas.** Remover os materiais inflamáveis das proximidades. Ao lixar é produzido voo de faúlhas.
- **Atenção, perigo de incêndio! Evitar um sobreaquecimento do material a ser lixado e da lixadeira.** Sempre esvaziar o recipiente de pó antes das pausas de trabalho. Sob condições desfavoráveis é possível que a amoladura no saco de pó, no microfiltro, no saco de papel (ou no saco de filtro ou no filtro do aspirador de pó) seja inflamada automaticamente, como voo de faúlhas ao lixar metais. É especialmente perigoso, se o pó de lixar estiver misturado com restos de verniz, poliuretano ou outros produtos químicos e o material de lixar tornar-se quente após um período de trabalho prolongado.
- **Segurar a ferramenta eléctrica firmemente com ambas as mãos durante o trabalho e manter uma posição firme.** A ferramenta eléctrica é conduzida com segurança com ambas as mãos.
- **Fixar a peça a ser trabalhada.** Uma peça a ser trabalhada fixa com dispositivos de aperto ou com torno de bancada está mais firme do que segurada com a mão.

## 3. Instruções de uso

### 3.1 Colocação



**Devem ser lidas todas as indicações de advertência e todas as instruções. O desrespeito das advertências e instruções apresentadas abaixo pode causar choque eléctrico, incêndio e/ou graves lesões.**

Abrir a página basculante contendo a apresentação do aparelho, e deixar esta página aberta enquanto estiver lendo a instrução de serviço.

Utilize esta ferramenta para lixar a seco ou polimento.

### 3.2 Montagem (fig.1).



**Antes de todos trabalhos na ferramenta eléctrica deverá puxar a ficha de rede da tomada.**

**A máquina é completamente montado, exceto lixar folha 8.**

Para posicionar a folha de lixar 8 deve anexar velcro placa de suporte 5, tendo em conta que os buracos de sucção coincidem.

#### Punho adicional

O punho adicional 10 possibilita um manuseio confortável e uma distribuição de força otimizada, especialmente no caso de uma forte remoção por rectificação. Parafuso da alça auxiliar 10 para a direita ou para a esquerda no segmento do eixo 1.

### 3.3 Descrição Illustrated

A numeração dos componentes ilustrados refere-se à apresentação da ferramenta eléctrica na página de esquemas.

- 1 Cabeça de borracha.
- 2 Bocal de sucção.
- 3 Wick titular.
- 4 Pegar.
- 5 Placa traseira.
- 6 Lixar parafusos da placa.
- 7 Chave.
- 8 Lixar folha \*.
- 9 Grip (nip isolado).
- 10 Punho adicional.
- 11 Ligar / desligar.
- 12 Tubo de sucção.
- 13 Parafuso de fixação do tubo de sucção.
- 14 Roda de ajuste para pré-seleção de número de oscilações.
- 15 Controlo regulamentar da órbita (RO752EK).

\* Acessórios apresentados ou descritos não pertencem ao volume de fornecimento padrão. Todos os acessórios encontram-se no nosso programa de acessórios.



## 4. Instruções de operação

### 4.1 Colocação e Teste

#### Conexão de Rede

Observar a tensão de rede! A tensão da fonte de corrente deve coincidir com a indicada na chapa de identificação da ferramenta eléctrica. Ferramentas eléctricas marcadas para 230 V também podem ser operadas com 220 V.

#### Ligar e desligar

Para ligar a ferramenta eléctrica, deverá empurrar o interruptor de ligar-desligar **11** para frente.

Para fixar o interruptor de ligar-desligar **11** deverá premir o lado da frente do interruptor de ligar-desligar **11**, até este engatar.

Para desligar a ferramenta eléctrica, deverá soltar o interruptor de ligar-desligar **11**, ou se estiver travado, premir por instantes o interruptor de ligar-desligar **11** no lado de trás e soltá-lo novamente.

#### Pré-seleccionar o número de oscilações

Com a roda de pré-selecção do número de oscilações **14** é possível pré-seleccionar o número de oscilações necessário durante o funcionamento.

- 1 – 2** reduzido número de oscilações
- 3 – 4** médio número de oscilações
- 5 – 6** alto número de oscilações

O nº de oscilações necessário depende do material e das condições de trabalho e pode ser verificado através de ensaios práticos.

Após prolongado trabalho com baixo nº de oscilações, deveria permitir que a ferramenta eléctrica funcione em vazio durante aprox. 3 minutos com máximo nº de oscilações, para poder arrefecer.

#### Órbita ajustável (RO752EK)

O controlador **15** serve para regular o avanço da órbita:

- Para lixar rápido e grosseiro (vire para o lado esquerdo)
- Para lixar fino (vire à direita)

### 4.2 Alterar ferramenta

#### Alterar folha de lixa.

Para remover a lâmina de suporte 5 prato 8 do elevador ao longo da borda em qualquer ponto, e puxe-o.

Antes de instalar um novo folha de lixa oito, eliminar a sujidade e pó depositado sobre a placa de suporte 5, por exemplo, com um pincel.

A placa de suporte **5** é revestido com um meio de fixação do tipo tecidular (Velcro), que permite realizar de maneira rápida e simples, com folhas de lixa de velcro, **8** (velcro). Pressione firmemente a folha de lixar **8** contra a base do suporte da placa **5**.

Para maior eficiência na extração de pó ideal, tomar cuidado para que os buracos na folha **8** match lixar com os furos de suporte da placa **5**.

#### Aspiração de pó/de aparas

Pós de materiais como por exemplo, tintas que contém chumbo, alguns tipos de madeira, minerais e metais, podem ser nocivos à saúde. O contacto ou a inalação dos pós pode provocar reacções alérgicas e/ou doenças nas vias respiratórias

do utilizador ou das pessoas que se encontrem por perto.

Certos pós, como por exemplo pó de carvalho e faia são considerados como sendo cancerígenos, especialmente quando juntos com substâncias para o tratamento de madeiras (cromato, preservadores de madeira). Material que contém asbesto só deve ser processado por pessoal especializado.

- Se possível deverá usar um dispositivo de aspiração apropriado para o material.
- Assegurar uma boa ventilação do local de trabalho.
- É recomendável usar uma máscara de protecção respiratória com filtro da classe P2.

Observe as directivas para os materiais a serem trabalhados, vigentes no seu país.

**Evite o acúmulo de pó no local de trabalho.** Pós podem entrar levemente em ignição.

#### Poeira externo

Ligue a mangueira (acessório não incluído) diretamente ao conector **2** do tubo de sucção **12**.

Quando se trabalha sem a extracção (por exemplo, polimento Enquanto) é possível remover o tubo de sucção **12**. Ao puxar o tubo e remover o tubo do invólucro. Para aspirar poeira especialmente prejudiciais à saúde ou cancerígenas, use um pó seco vácuo especial.

### 4.3 Instruções gerais para uso

#### Seleção da folha de lixar

Estão disponíveis diversas folhas de lixar, de acordo com o material a ser trabalhado e com o desbaste desejado da superfície:

MATERIAL	APLICAÇÃO	GRÃO	
- Cor - Verniz - Enchedor - Espátula	Para lixar tinta.	GROSSEIRO	40 60
	Para lixar tinta de base (p. ex. remover vestígios de aplicação com pincel, pingos de tintas e escorridos).	MÉDIO	80 100 120
	Para o acabamento final de primeiras demãos antes de envernizar.	FINO	180 240 320 400

MATERIAL	APLICAÇÃO	GRÃO	
- Todos materiais de madeira (p. ex. madeira de lei, madeira macia, painéis de partículas, placas de construção)	Para a rectificação prévia de p. ex. vigas e tábuas ásperas e não aplainadas.	GROSSEIRO	40 60
	Para lixamento plano e para nivelar pequenas rugosidades.	MÉDIO	80 100 120
	Para o acabamento fino de lixar madeiras.	FINO	180 240 320 400

MATERIAL	APLICAÇÃO	GRAINS	
– Verniz de automóvel – Pedra – Mármore – Granito – Cerâmica – Vidro – Plexiglas – Materiais de fibra de vidro	Para lixamento preliminar	GROSSEIRO	80
	Para lixar em forma e para arredondar cantos.	MÉDIO	100 120
	Para lixamento fino ao dar forma.	FINO	180 240 320 400
	Polir e arredondar cantos	MUITO FINO	600



**Antes de todos trabalhos na ferramenta eléctrica deverá puxar a ficha de rede da tomada.**



**Espere a ferramenta eléctrica parar completamente, antes de depositá-la.**

### Lixar superfícies

Ligar a ferramenta eléctrica, apoiá-la com toda a superfície abrasiva sobre a peça a ser trabalhada e movimentá-la com pressão moderada sobre a peça.

Como as condições de uso podem tornar a ferramenta de fixação zonas **1, 9 e 10**.

A potência abrasiva e o resultado de trabalho são principalmente determinados pela selecção da folha de lixa, do número de oscilações seleccionado e da força de pressão.

Apenas folhas de lixar em perfeito estado proporcionam uma perfeita potência abrasiva e poupam a ferramenta eléctrica.

Trabalhar com uma força de pressão uniforme para aumentar a vida útil das folhas de lixar.

Um aumento demasiado da força de pressão não leva a uma potência abrasiva mais alta, mas a um desgaste mais forte da ferramenta eléctrica e da folha de lixar.

Jamais utilizar uma folha de serra com a qual foi processado metal, para processar outros materiais.

Só utilizar acessórios de lixar originais **STAYER**.

### Lixamento grosseiro

Colocar uma folha de lixa com grão grosseiro.

Só premir levemente a ferramenta eléctrica, de modo que funcione com um número de oscilações mais alto e que seja alcançada uma abrasão de material mais elevada.

### Lixamento fino

Colocar uma folha de lixa com grão mais fino.

Variar a força de pressão ou alterar o número de oscilações para reduzir o número de oscilações do prato de lixar, sendo que o movimento excêntrico permanece.

Movimentar a ferramenta eléctrica com pressão moderada sobre a peça a ser trabalhada, com movimentos circulares ou alternadamente no sentido longitudinal e transversal. Não emperrar a ferramenta eléctrica, para evitar que a peça a ser trabalhada seja cortada, p. ex. no caso de folheado de madeira.

Desligar a ferramenta eléctrica ao terminar o processo de trabalho.

### Polir

**Nota:** Para polir é possível remover o tubo de expulsão **12** para manusear o aparelho com maior facilidade e não danificar a peça a ser trabalhada.

Para polir vernizes erodidos ou para polir arranhões (p.ex. vidro acrílico) é possível equipar a ferramenta eléctrica com as respectivas ferramentas de polir, como por exemplo boina de lã de cordeiro, feltro de polir ou esponha de polir (acessórios especiais).

**Seleccionar um número de oscilações baixo para polir (nível 1–2), para evitar um sobreaquecimento da superfície.**

Aplicar o produto de polir sobre uma superfície menor do que a deseja polir. Trabalhar o produto de polir com uma ferramenta de polir apropriada, com movimentos cruzados ou circulares e com pressão moderada.

Não deixar o produto de polir secar sobre a superfície, caso contrário a superfície poderá ser danificada. Não expor a superfície a ser polida à radiação solar directa.

Limpar regularmente as ferramentas de polir, para assegurar bons resultados de polimento. Lavar as ferramentas de polir com um detergente brando e com água morna, não utilizar solventes.

## 5. Manutenção e serviço de instruções

### 5.1 Limpeza e manutenção



**Antes de todos trabalhos na ferramenta eléctrica deverá puxar a ficha de rede da tomada.**



**Manter a ferramenta eléctrica e as aberturas de ventilação sempre limpas, para trabalhar bem e de forma segura.**

Se for necessário substituir o cabo de conexão, isto deverá ser realizado pela **STAYER** ou por uma oficina de serviço pós-venda autorizada para todas as ferramentas eléctricas **STAYER** para evitar riscos de segurança.

Troca da almofada de lixar **5** examinar se o retentor **4** é prejudicada ou feltro **3**. Por favor, substituir um deteriorado em um retentor **4** serviço **STAYER**.

Se a ferramenta eléctrica falhar apesar de cuidadosos processos de fabricação e de teste, a reparação deverá ser executada por uma oficina de serviço autorizada para ferramentas eléctricas **STAYER**.

## 5.2 Serviço de reparo

O serviço pós-venda responde as suas perguntas a respeito de serviços de reparação e de manutenção do seu produto, assim como das peças sobressalentes. Desenhos explodidos e informações sobre peças sobressalentes encontram-se em: [info@grupostayer.com](mailto:info@grupostayer.com)

A nossa equipa de consultores esclarece com prazer todas as suas dúvidas a respeito da compra, aplicação e ajuste dos produtos e acessórios.

## 5.3 Garantía

### Cartão de Garantia

Entre os documentos que formam parte do presente equipamento encontrará o cartão de garantia. Deverá preencher completamente o cartão de garantia a aplicar a esta cópia do ticket de compra ou factura e entregá-la ao seu revendedor a cambio do correspondente acuse de recibo.

**Nota!: Se faltar este cartão solicite-o imediatamente ao seu revendedor.**

A garantia limita-se unicamente aos defeitos de fabricação ou de mecanizado e cessa quando as peças têm sido desmontadas, manipuladas ou reparadas fora da fábrica.

## 5.4 Eliminação

Ferramentas eléctricas, acessórios e embalagens devem ser enviados a urna reciclagem ecológica de matérias primas. Apenas países da União Europeia:

**Não deitar ferramentas eléctricas no lixo doméstico!**



De acordo com a directiva europeia 2002/96/CE para aparelhos eléctricos e electrónicos velhos, e com as respectivas realizações nas leis nacionais, as ferramentas eléctricas que não servem mais para a utilização, devem ser enviadas separadamente a urna reciclagem ecológica.

**Sob reserva de alterações.**

## 6. Marcação de normativa

### 6.1 Características Técnicas

Os valores de emissão de ruído medido de acordo com a norma pertinente. (K = 3)

Nível de pressão sonora L<sub>p</sub> 81 dB (A) RO751E.

L<sub>WA</sub> de potência sonora nível de 92 dB (A) RO751E.

Nível de pressão sonora L<sub>p</sub> 90 dB (A) RO752EK.

L<sub>WA</sub> de potência sonora nível de 101 dB (A) RO752EK



**Use protetores de ouvido se a pressão sonora superior a 85 dB (A).**



= Potência nominal consumida



= Carregar velocidade



= Órbita



= Diâmetro do disco



= Peso



= Máquina classe II – Isolamento duplo



= Nível de potência sonora



= Nível de pressão sonora



= Vibração

As indicações só valem para tensões nominais [U] 230/240 V - 50/60 Hz - 110/120 V - 60 Hz. Estas indicações podem variar no caso de tensões inferiores e em modelos específicos dos países. Observar o número de produto na sua ferramenta eléctrica. A designação comercial das ferramentas eléctricas individuais pode variar.

### Informações sobre ruídos/vibração

Noise determinado de acordo com EN 60745.

O nível de pressão sonora típica de determinado aparelho com um filtro de um produto são: nível de pressão sonora 81 dB (A), Nível de potência sonora 92 dB (A), Tolerância K = 3 dB.



**Usar protecção auricular!**

Ah Valores totais de vibração (soma dos vectores das três direcções-ções) e incerteza K determinado de acordo com a EN 60745: ah = 4 m/s<sup>2</sup>, K < 1,5 m/s<sup>2</sup>.

O nível de vibrações, indicado nestas instruções de serviço foi medido de acordo com um processo de medição normalizado pela norma EN 60745 e pode ser utilizado para a comparação de aparelhos. Ele também é apropriado para uma avaliação provisória da carga de vibrações.

O nível de vibrações indicado representa as aplicações principais da ferramenta eléctrica. Se a ferramenta eléctrica for utilizada para outras aplicações, com outras ferramentas de trabalho ou com manutenção insuficiente, é possível que o nível de vibrações seja diferente. Isto pode aumentar sensivelmente a carga de vibrações para o período completo de trabalho.

Para uma estimativa exacta da carga de vibrações, também deveriam ser considerados os períodos nos quais o aparelho está desligado ou funciona, mas não está sendo utilizado. Isto pode envolver uma redução drástica no nível de exposição durante o período de trabalho.

Além disso também deverao ser estipuladas medidas de segurança para proteger o operador contra o efeito de vibrações, como por exemplo: Manutenção de ferramentas eléctricas e de ferramentas de trabalho, manter as mãos quentes e organização dos processos de trabalho.

## 6.2 Declaração de conformidade CE

O que subscreve:

**STAYER IBERICA, S.A.**

Com endereço

Calle Sierra de Cazorla, 7  
Área Empresarial Andalucía - Sector 1  
28320 PINTO (MADRID)  
Tel.: +34 91 691 85 16 Fax: +34 91 691 86 31

## CERTIFICA

As máquinas:



Tipo: **LIXADEIRA EXCÊNTRICA**

Modelo: **RO751E, RO752EK**

Declaramos sob a nossa única responsabilidade que este produto está em conformidade com os regulamentos ou documentos normalizados seguintes: 2006/42/CE, 2014/30/EU, 2006/42/CE.

*08 de setembro de 2016*

**Ramiro de la Fuente**  
Director General

  
**CE**  **RÖHS**

Urządzenie to jest przeznaczone do szlifowania drewna, tworzywa sztucznego, metalu, wypełniacza oraz powierzchni powlekanych na sucho.

Szlifierki z elektronicznym sterowaniem nadają się również do polerowania.

## 1. Spis treści

	strona
<b>2. Szczególne zasady dot. bezpieczeństwa</b> .....	<b>29</b>
<b>3. Instrukcja użytkownika</b> .....	<b>29</b>
3.1 Przeznaczenie narzędzia.....	29
3.2 Montaż.....	29
3.3 Opis ilustrowany.....	29
<b>4. Instrukcja obsługi</b> .....	<b>30</b>
4.1 Przeznaczenie i testowanie .....	30
4.2 Wymiana narzędzia .....	30
4.3 Instrukcje użytkownika.....	30
<b>5. Instrukcja obsługi i konserwacji</b> .....	<b>31</b>
5.1 Czyszczenie.....	31
5.2 Usługa naprawy .....	31
5.3 Gwarancja.....	32
5.4 Utylizacja i recykling.....	32
<b>6. Przepisy</b> .....	<b>32</b>
6.1 Dane techniczne .....	32
6.2 Deklaracja zgodności CE.....	33

## 2. Szczególne zasady dotyczące bezpieczeństwa

- **Urządzenie to może być używane tylko do szlifowania na sucho.** Przedostanie się wody do wnętrza szlifierki zwiększa ryzyko porażenia prądem elektrycznym lub ryzyko uszkodzenia maszyny.
- **Dopilnować, aby żadne osoby nie były zagrożone z powodu iskrzenia.** Dlatego należy usunąć wszystkie materiały palne znajdujące się w pobliżu. Iskrzenie występuje podczas szlifowania materiałów metalowych.
- **Uwaga, zagrożenie pożarowe! Unikać przegrzania szlifowanego przedmiotu oraz szlifierki. Przed przerwą w pracy należy zawsze opróżnić pojemnik na kurz.** W niesprzyjających warunkach, na przykład wtedy, gdy szlifowane metale emitują iskry, odpady szlifierskie w worku na kurz, mikrofiltry, w worku papierowym (lub też w worku filtra, czy odkurzacza) mogą ulec samozapłonowi. Może tak się zdarzyć szczególnie wtedy, gdy pozostałości te zmieszają się z resztkami lakieru, poliuretanu lub innymi materiałami chemicznymi i kiedy odpady szlifierskie są gorące po długim okresie pracy.
- **Podczas pracy z urządzeniem, należy zawsze trzymać je mocno obydwiema rękami, przyjmując bezpieczną postawę ciała.** Bezpieczniej jest prowadzić elektronarzędzie używając obydwu rąk.
- **Umocować obrabiany przedmiot.** Zamocowanie obrabianego przedmiotu w urządzeniu mocującym lub w imadle jest bezpieczniejsze niż trzymanie go w ręku.

## 3. Instrukcja użytkownika

### 3.1 Przeznaczenie narzędzia



**Należy przeczytać wszystkie wskazówki i instrukcje. Niezastosowanie się do ostrzeżeń i instrukcji może spowodować porażenie prądem, pożar i / lub ciężkie obrażenia ciała.**

Podczas czytania instrukcji obsługi, rozłożyć stronę graficzną przedstawiającą urządzenie i pozostawić ją otwartą.

Używać tego elektronarzędzia do szlifowania lub polerowania na sucho

### 3.2 Montaż (Rysunek 1).



**Przed rozpoczęciem jakichkolwiek prac przy samym urządzeniu, należy wyciągnąć wtyczkę z gniazdka.**

**Szlifierka jest całkowicie zmontowana, za wyjątkiem krążka szlifierskiego 8.**

Aby ustawić krążek szlifierski **8**, należy go przyczepić do stopy szlifierskiej **5** na rzep, zwracając uwagę na to, by otwory do odsysania kurzu na siebie nachodziły.

### Uchwyt pomocniczy

Uchwyt pomocniczy **10** umożliwia wygodną pracę i równomierny rozkład siły, zwłaszcza gdy wydajność usuwania materiału jest wysoka.

Przykręcić uchwyt pomocniczy **10** z prawej lub lewej strony, nakręcając go na gwint obok wrzeczona **1**.

### 3.3 Opis ilustrowany

Numeracja elementów produktu odnosi się do ilustracji urządzenia zamieszczonej na stronie graficznej.

- 1 Gumowa głowica
- 2 Dysza ssąca
- 3 Pierścień filcowy
- 4 Pierścień ustalający
- 5 Stopa szlifierki
- 6 Śruby stopy szlifierki
- 7 Klucz
- 8 Krążek szlifierski\*
- 9 Uchwyt (izolowany)
- 10 Uchwyt pomocniczy
- 11 Włącznik/wyłącznik
- 12 Rura ssąca
- 13 Śruba mocująca rurę ssącą
- 14 Pokrętło do wyboru liczby oscylacji.
- 15 Kontrolki regulacyjnej orbity (RO752EK).

\* Pokazane lub opisane akcesoria nie są częścią standardowego zakresu dostawy produktu. Kompletny przegląd akcesoriów można znaleźć w naszym programie dotyczącym akcesoriów.

## 4. Instrukcja obsługi

### 4.1 Przeznaczenie i testowanie

#### Podłączenie do sieci

Przestrzegać prawidłowego napięcia sieciowego! Napięcie zasilania musi zgadzać się z napięciem podanym na tabliczce znamionowej urządzenia. Elektronarzędzia przeznaczone na napięcie 230 V mogą być również zasilane napięciem 220 V.

#### Włączanie i wyłączanie

Aby uruchomić urządzenie, należy nacisnąć przełącznik On / Off **11** w kierunku do przodu. Aby zablokować przełącznik On / Off **11**, docisnąć przełącznik On / Off **11** z przodu, aż zadziała zapadka.

Aby wyłączyć elektronarzędzie, zwolnić przełącznik On / Off **11** lub, jeśli jest zablokowany, na krótko wcisnąć jego tył, a następnie zwolnić go.

#### Wstępny wybór prędkości oscylacyjnej

Za pomocą pokrętki do regulacji prędkości oscylacyjnej **14** można wstępnie wybrać żadaną prędkość, nawet podczas pracy.

**1 – 2** Niska prędkość oscylacyjna

**3 – 4** Średnia prędkość oscylacyjna

**5 – 6** Wysoka prędkość oscylacyjna

Wymagana prędkość oscylacyjna zależy od materiału oraz warunków pracy i można ją określić przeprowadzając praktyczne testy.

Po dłuższych okresach pracy z niską prędkością oscylacyjną należy pozwolić urządzeniu ostygnąć, uruchamiając je na około 3 minuty z maksymalną prędkością oscylacyjną bez obciążenia.

#### Regulowany orbita (RO752EK)

Sterownik **15** służy do regulacji zaliczki na orbicie:

- Do szybkiego i zgrubnego szlifowania (zwrócić się do lewej strony).

- Do dokładnego szlifowania (w prawo)

### 4.2 Wymiana narzędzia

#### Wymiana papieru ściernego

Aby usunąć krążek szlifierski **8** ze stopy szlifierki **5**, należy go unieść na krawędzi w dowolnym punkcie i pociągnąć. Przed zamocowaniem nowego krążka szlifierskiego **8**, należy usunąć brud i kurz, który osadził się na stopie szlifierki **5**, na przykład za pomocą szczotki.

Stopa szlifierki **5** jest wyposażona w mocowanie na rzep, które umożliwia szybkie i łatwe odczepianie podobnego mocowania krążków szlifierskich **8**. Krążek szlifierski **8** należy mocno docisnąć do stopy szlifierki **5**.

Aby zapewnić optymalną efektywność odsysania pyłu, należy zwrócić uwagę, by otwory w krążku szlifierskim **8** nachodziły na otwory w stopie szlifierki **5**.

#### Odsysanie pyłu lub wiórów

Pyły z materiałów, takich jak powłoki zawierające ołów, niektóre rodzaje drewna, minerały i metal mogą być szkodliwe dla zdrowia. Dotykanie lub wdychanie takich pyłów może powodować reakcje alergiczne i / lub doprowadzić do infekcji dróg oddechowych u użytkownika lub osób trzecich.

Niektóre pyły, takie jak pyły pochodzące z obróbki drewna dębowego lub bukowego, są uznawane za rakotwórcze,

zwłaszcza w połączeniu z dodatkami do obróbki drewna (chromiany, środki konserwujące drewno). Materiały zawierające azbest mogą być obrabiane wyłącznie przez specjalistów.

– O ile to możliwe, należy używać systemu odpylania odpowiedniego dla danego materiału.

– Zadbaj o dobrą wentylację w miejscu pracy.

– Zaleca się nosić maskę ochronną z filtrem klasy P2. Przestrzegać obowiązujących przepisów krajowych dotyczących materiałów przeznaczonych do obróbki.

#### Zapobiegać gromadzeniu się kurzu w miejscu pracy.

Pyły mogą łatwo się zapalić.

#### Zewnętrzne odsysanie pyłu

Podłączyć wąż (brak w zestawie) bezpośrednio do złącza **2** rury ssącej **12**.

Podczas obróbki nie wymagającej odpylania (na przykład podczas polerowania) wylot rury ssącej **12** może być usunięty. Należy wówczas odkręcić śrubę **13** za pomocą klucza imbusowego **7** (akcesoria) i usunąć część wylotową **12** z obudowy.

### 4.3 Instrukcje użytkowania

#### Wybór krążka szlifierskiego

W zależności od materiału poddawanego obróbce i wymaganej szybkości usuwania materiału, dostępne są różne krążki szlifierskie:

MATERIAŁ	ZASTOSOWANIE	WIELKOŚĆ ZIARNA	
– Farba – Lakier – Masa wypełniająca – Wypełniacz	Do zeszlifowywania farby	GRUBE	40 60
	Do szlifowania podkładu (np. do usuwania śladów pędzla, kropli farby i strużek spływającego lakieru).	ŚREDNIE	80 100 120
	Do ostatecznego szlifowania podkładów przed powlekaniami	DROBNE	180 240 320 400

MATERIAŁ	ZASTOSOWANIE	WIELKOŚĆ ZIARNA	
– Wszystkie materiały drewniane (np. drewno liściaste, iglaste, płyty wiórowe, płyta budowlana)	Do szlifowania zgrubnego, np. surowych, nieobrobionych belek i desek.	GRUBE	40 60
	Do szlifowania czołowego i wyrównywania drobnych nieprawidłowości.	ŚREDNIE	80 100 120
– Drewno liściaste – Płyta wiórowa – Płyta budowlana – Materiały metalowe	Do wykończenia i dokładnego szlifowania drewna.	DROBNE	180 240 320 400

MATERIAL	ZASTOSOWANIE	WIELKOŚĆ ZIARNA	
– Lakier samochodowy – Cegła, kamień – Marmur – Granit – Ceramika – Szkło – Pleksiglas – Włókno szklane	Do szlifowania wstępnego.	GRUBE	80
	Do kształtowania i wyrównywania krawędzi	ŚREDNIE	100 120
	Do ostatecznego szlifowania i formowania.	DROBNE	180 240 320 400
	Do polerowania i zaokrąglania krawędzi	BARDZO DROBNE	600



**Przed rozpoczęciem jakichkolwiek prac przy samej szlifierce, należy wyciągnąć wtyczkę z gniazdka.**



**Przed odłożeniem urządzenia należy poczekać aż zatrzyma się całkowicie.**

### Szlifowanie

Włączyć szlifierkę, przyłożyć całą jej powierzchnię szlifującą do obrabianej powierzchni i przesuwać z umiarkowanym naciskiem po obrabianym przedmiocie.

Warunki użytkowania mogą wymagać zastosowania elementów **1, 9 i 10**.

Wydajność usuwania materiału i ślad pozostały po szlifowaniu zależą głównie od doboru krążka szlifierskiego, wstępnie wybranej prędkości oscylacyjnej i zastosowanego nacisku. Dobrą wydajność szlifowania i przedłużoną żywotność urządzenia można uzyskać używając wyłącznie krążków szlifierskich pozbawionych wad.

Należy zwrócić uwagę na to, by szlifować z jednolitym naciskiem; zwiększa to żywotność krążków szlifierskich.

Zwiększenie nacisku podczas szlifowania nie prowadzi do podwyższenia wydajności szlifowania, ale do zwiększonego zużycia maszyny i papieru ściernego.

Krażek szlifierski, który był stosowany do obróbki metali nie powinien być używany do innych materiałów.

Stosować tylko oryginalne akcesoria do szlifowania firmy **STAYER**.

### Szlifowanie zgrubne

Przyczepić krążek szlifierski z grubym ziarnem.

Przyciskać szlifierkę lekko, aby pracowała z wyższą prędkością oscylacyjną i po to, by osiągnąć wyższą wydajność usuwania materiału.

### Szlifowanie dokładne

Przyczepić krążek szlifierski z drobnym ziarnem.

Poprzez lekką zmianę nacisku urządzenia lub zmianę prędkości oscylacyjnej, prędkości oscylacyjna stopy szlifierskiej może być zmniejszona przy zachowaniu wydajności ruchów oscylacyjnych.

Przesuwać urządzenie ruchami kolistymi lub na przemian w kierunku wzdłużnym i poprzecznym po powierzchni obrabianego przedmiotu z umiarkowanym naciskiem. Nie przechylać urządzenia, aby uniknąć przecięcia obrabianego przedmiotu (np. przy szlifowaniu okleiny). Po zakończeniu pracy wyłączyć zasilanie narzędzia.

### Polerowanie

**Uwaga:** Na czas polerowania można usunąć część wylotową układu odsysania **12** dla ułatwienia obsługi urządzenia i aby uniknąć uszkodzenia obrabianego przedmiotu.

Do polerowania zwietrzałych farb lub usuwania zadrapań (np. na szkłe akrylowym), urządzenie może być wyposażone w odpowiednie akcesoria, takie jak powłoki polerskie z wełny jagnięcej, filc polerski lub gąbka (wyposażenie dodatkowe).

**Wybrać niską prędkość oscylacyjną (ustawienie 1 - 2) do polerowania, aby uniknąć nadmiernego nagrzewania się powierzchni.**

Wypolerować w pierw część powierzchni, która ma być wypolerowana. Wcierać środek polerujący za pomocą odpowiedniego narzędzia, nakładając go w poprzek lub wykonując ruchy okrężne z umiarkowanym naciskiem.

Nie dopuścić do tego, by środek polerujący wysechł na powierzchni, w przeciwnym razie może ona ulec uszkodzeniu. Nie narażać polerowanej powierzchni na bezpośrednie działanie promieni słonecznych.

Regularnie czyścić akcesoria polerskie, aby agwarantować dobrą jakość polerowania. Płukać je w ciepłej wodzie z łagodnym detergentem; nie używać rozcieńczalnika.

## 5. Instrukcja obsługi i konserwacji

### 5.1 Czyszczenie



**Przed rozpoczęciem jakichkolwiek prac przy samej maszynie, należy wyciągnąć wtyczkę z gniazdka.**



**Szlifierkę i jej otwory wentylacyjne należy zawsze utrzymywać w czystości, aby urządzenie funkcjonowało bezpiecznie i prawidłowo.**

Jeśli trzeba wymienić przewód zasilający, czynność ta powinna być przeprowadzona przez firmę **STAYER** lub jej autoryzowanego serwisanta w celu uniknięcia zagrożenia.

Wymieniając krążek szlifierski **5**, sprawdzić czy pierścień ustalający **4** lub filc **3** nie są uszkodzone. Uszkodzony element wymienić na nową część firmy **STAYER**.

Jeśli szlifierka ulegnie awarii, pomimo dużej staranności włożonej w jej produkcję i testowanie, naprawa urządzenia powinna być wykonana przez centrum obsługi posprzedażnej elektronarzędzi firmy **STAYER**.

### 5.2 Usługa naprawy

Nasz serwis posprzedażny odpowiada na pytania dotyczące konserwacji i naprawy produktu, jak również części zamiennych.

Rysunki techniczne i informacje o częściach zamiennych można również znaleźć pod adresem:

**info@grupostayer.com**

Nasi konsultanci odpowiedzą na wszelkie pytania dotyczące najlepszego zakupu, jak również stosowania i dostosowania naszych produktów i akcesoriów.

## 5.3 Gwarancja

### Karta gwarancyjna

Karta gwarancyjna znajduje się wśród dokumentów dołączonych do elektronarzędzia. Kartę gwarancyjną należy wypełnić do końca, dołączyć do niej kopię dowodu zakupu lub rachunek i przekazać sprzedawcy za potwierdzeniem odbioru.

**Uwaga:** Jeśli karty tej nie ma wśród dołączonych dokumentów, należy poprosić o nią za pośrednictwem sprzedawcy.

Gwarancja ogranicza się wyłącznie do wad produkcyjnych i straci swoją ważność, gdy części będą demontowane, naprawiane lub też będzie przy nich manipulował ktoś inny niż producent lub autoryzowany serwis gwarancyjny.

## 5.4 Utylizacja i recykling

Szlifierka, jej akcesoria i opakowanie powinny być sklasyfikowane do recyklingu prowadzonego w sposób przyjazny dla środowiska.

### Dotyczy tylko krajów UE:

### Nie wyrzucać elektronarzędzi do odpadów z gospodarstw domowych!



Zgodnie z Europejską Dyrektywą 2002/96/WE dotyczącą zużytego sprzętu elektrycznego i elektronicznego oraz zasad jej włączenia do prawodawstwa krajowego, zużyte narzędzia elektryczne muszą być gromadzone oddzielnie i utylizowane w sposób przyjazny dla środowiska.

**Może ulec zmianie bez powiadomienia.**

## 6. Przepisy

### 6.1 Dane techniczne

Wartości emisji hałasu mierzone zgodnie z odpowiednią normą (K = 3).

Poziom ciśnienia akustycznego LpA 81 dB (A) RO751E.

Poziom mocy dźwięku LWA 92 dB (A) RO751E.

Poziom ciśnienia akustycznego LpA 90 dB (A) RO752EK.

Poziom mocy dźwięku LWA 101 dB (A) RO752EK.



**Stosować środki ochrony słuchu, jeśli ciśnienie akustyczne przekracza 85 dB (A).**



= Wejściowa moc znamionowa



= Prędkość obrotowa bez obciążenia



= Ruch oscylacyjny



= Średnica stopy szlifierki



= Waga



= Sınıf II - Makine çift yalıtılmış

L<sub>WA</sub> = Poziom mocy akustycznej

L<sub>PA</sub> = Poziom ciśnienia akustycznego



= Wibracje

Podane wartości dotyczą napięć nominalnych [U] 230/240 V-50/60 Hz - 110/120 V - 60 Hz. Przy niższym napięciu i w przypadku modeli przeznaczonych dla konkretnych krajów, wartości te mogą się różnić. Należy zwrócić uwagę na numer artykułu podany na tabliczce znamionowej. Nazwy handlowe poszczególnych urządzeń mogą się różnić.

### Informacje na temat hałasu i wibracji

Poziom hałasu określono zgodnie z normą EN 60745. Typowy poziom ciśnienia akustycznego urządzenia z filtrem A to: poziom ciśnienia akustycznego 81 dB (A), poziom mocy akustycznej 92 dB (A), poziom ciśnienia akustycznego 90 dB (A). Tolerancja K = 3 dB.



### Stosować środki ochrony słuchu!

Liczbę wartości drgań A<sub>h</sub> (sumę wektorową trzech kierunków) oraz współczynnik niepewności K ustalono zgodnie z normą EN 60745:

$a_h = 4 \text{ m/s}^2$ ,  $K < 1,5 \text{ m/s}^2$

Poziom emisji drgań podany w tym arkuszu informacyjnym został zmierzony zgodnie ze znormalizowanym testem zawartym w normie EN 60745 i może być stosowany do porównań z innym narzędziem. Można go wykorzystać do wstępnej oceny narażenia.

Podany poziom emisji drgań dotyczy głównych zastosowań elektronarzędzia. Jednak kiedy narzędzie jest używane do innych zastosowań, z różnymi dodatkami lub jest źle utrzymane, emisja drgań może być inna. Może to znacznie zwiększyć poziom ekspozycji w całym okresie eksploatacji.

Ocena poziomu narażenia na wibracje powinna również brać pod uwagę okresy, gdy urządzenie jest wyłączone lub gdy jest uruchomione, lecz faktycznie nie pracuje. Może to znacząco zmniejszyć poziom narażenia na wibracje w odniesieniu do całego okresu eksploatacji.

Należy wyznaczyć dodatkowe środki bezpieczeństwa w celu ochrony użytkownika przed skutkami wibracji, takie jak dbałość o narzędzie i jego akcesoria, utrzymywanie dłoni w ciepłe i właściwa organizacja pracy.



## 6.2 Deklaracja zgodności CE

Niżej podpisany w imieniu:

**STAYER IBERICA,S.A.**

z siedzibą, która mieści się pod adresem:

Calle Sierra de Cazorla, 7  
Área Empresarial Andalucía - Sector 1  
28320 PINTO (MADRID)  
Tel.:+34 91 691 85 16 Fax:+34 91 691 86 31

### CERTYFIKUJE

urządzenie:

Typ: **LIXADEIRA EXCÊNTRICA**

Model: **RO751E, RO752EK**

Deklarujemy z pełną odpowiedzialnością, że produkt ten jest zgodny z następującymi normami lub ujednoliconymi dokumentami: EN 60745, zgodnie z rozporządzeniami 2006/42/CE, 2014/30/EU, 2006/42/CE.



Dokumentacja techniczna jest przechowywana przez producenta:

*Stayer Iberica S.A.,  
Area Empresarial De Andalucia,  
Sierra De Cazorla, 7,  
28320 Pinto, Madrid - Spain.*

Niżej podpisany jest odpowiedzialny za przygotowanie dokumentacji technicznej i składa tę deklarację w imieniu firmy Stayer.

08 września 2016

**Ramiro de la Fuente**  
Dyrektor Naczelny

  
**CE**  **R6HS**

Upoważnionym przedstawicielem producenta w Polsce jest:

Północna Grupa Narzędziowa Sp. z o.o.  
ul. Hurtowa 6  
14-100 Ostróda



# NOTAS





**STAYER**

Área Empresarial Andalucía - Sector 1  
C/ Sierra de Cazorla, 7  
28320 - Pinto (Madrid) SPAIN  
Email: [sales@grupostayer.com](mailto:sales@grupostayer.com)  
Email: [info@grupostayer.com](mailto:info@grupostayer.com)



[www.grupostayer.com](http://www.grupostayer.com)